

LS741HD

Projektor

Benutzerhandbuch

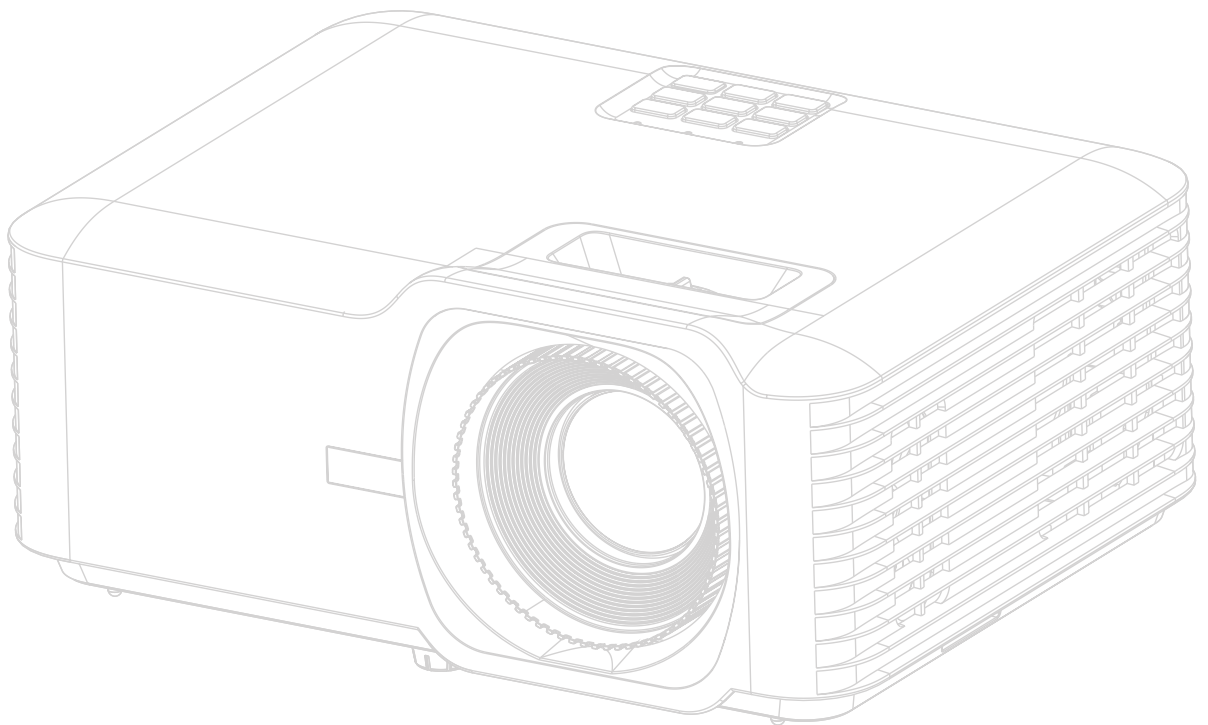

Modellnr. VS19894
Modellname: LS741HD

Vielen Dank für Ihre Wahl von ViewSonic®

Als weltweit führender Anbieter von visuellen Lösungen ist ViewSonic® bestrebt, die Erwartungen der Welt an technologische Entwicklung, Innovation und Einfachheit zu übertreffen. Wir bei ViewSonic® glauben, dass unsere Produkte das Potenzial haben, einen positiven Einfluss auf die Welt zu entfalten, und wir sind zuversichtlich, dass das von Ihnen gewählte ViewSonic® Produkt Sie gut unterstützen wird.

Nochmals vielen Dank, dass Sie sich für ViewSonic® entschieden haben!

Sicherheitshinweise - Allgemeines

Bitte lesen Sie die folgenden **Sicherheitshinweise**, bevor Sie den Projektor in Betrieb nehmen.

- Bewahren Sie diese Bedienungsanleitung zum späteren Nachschlagen an einem sicheren Ort auf.
- Lesen Sie alle Warnhinweise und befolgen Sie alle Anweisungen.
- Halten Sie einen Abstand von mindestens 20“ (50 cm) um den Projektor herum ein, um eine ausreichende Belüftung zu gewährleisten.
- Stellen Sie den Projektor an einem gut belüfteten Ort auf. Stellen Sie nichts auf den Projektor, was die Wärmeabfuhr verhindert.
- Stellen Sie den Projektor nicht auf eine unebene oder instabile Oberfläche. Der Projektor kann umkippen und Verletzungen oder Fehlfunktionen des Projektors verursachen.
- Verwenden Sie den Projektor nicht, wenn er in einem Winkel von mehr als 10° Grad nach links oder rechts geneigt ist, oder in einem Winkel von mehr als 15° Grad nach vorne oder hinten.
- Sehen Sie während des Betriebs nicht direkt in die Projektorlinse. Durch das helle Licht können Ihre Augen geschädigt werden.
- Öffnen Sie immer die Blende der Linse oder entfernen Sie die Schutzkappe von der Linse, wenn die Projektorlampe eingeschaltet ist.
- Sorgen Sie dafür, dass die Projektionslinse bei Betrieb frei ist, da andernfalls Beschädigungen durch Wärme entstehen können oder Brandgefahr besteht.
- Die Lampe wird während des Betriebs extrem heiß. Lassen Sie bei einem Lampenwechsel zunächst den Projektor ca. 45 Minuten lang abkühlen, bevor Sie das Lampenelement entfernen.
- Verwenden Sie keine Lampen, welche die Nennlebensdauer überschritten haben. Übermäßige Nutzung der Lampen über die angegebene Lebensdauer hinaus kann in seltenen Fällen zum Zerschlagen führen.
- Wechseln Sie erst dann das Lampenmodul oder andere elektronische Komponenten aus, wenn der Projektor vom Netz getrennt ist.
- Versuchen Sie nicht, den Projektor auseinanderzubauen. Im Inneren des Gerätes stehen Teile unter Spannung. Der Kontakt mit diesen Teilen kann zu lebensgefährlichen Verletzungen führen.
- Wenn Sie den Projektor bewegen, achten Sie darauf, dass Sie den Projektor nicht fallen lassen oder stoßen.
- Stellen Sie keine schweren Gegenstände auf den Projektor oder die Anschlusskabel.
- Stellen Sie das Gerät nicht senkrecht auf eine Seite. Andernfalls kann der Projektor umkippen, Verletzungen verursachen oder zu Fehlfunktionen des Projektors führen.
- Setzen Sie den Projektor keiner direkten Sonneneinstrahlung oder anderen dauerhaften Wärmequellen aus. Installieren Sie den Projektor nicht in der Nähe von Wärmequellen wie Heizkörpern, Heizrippen, Öfen oder anderen Geräten (einschließlich Verstärkern), bei denen die Temperatur des Projektors auf ein gefährliches Niveau steigen kann.

- Stellen Sie keine Flüssigkeiten auf den Projektor oder in seine Nähe. Wenn Flüssigkeiten in das Projektorinnere eindringen, kann dies zu Fehlfunktionen des Projektors führen. Wenn Flüssigkeit in den Projektor eingedrungen ist, trennen Sie das Netzkabel ab, und setzen Sie sich mit dem lokalen Kundendienst in Verbindung, um den Projektor reparieren zu lassen.
- Während das Gerät in Betrieb ist, treten möglicherweise aus dem Belüftungsgitter heiße Luft oder auffallende Gerüche aus. Das ist normal und weist nicht auf einen Defekt des Gerätes hin.
- Versuchen Sie nicht, die Sicherheitsvorkehrungen des polarisierten oder geerdeten Steckers zu umgehen. Ein polarisierter Stecker besitzt zwei Kontakte, wobei einer breiter als der andere ist. Ein geerdeter Stecker besitzt zwei Kontakte und einen dritten Erdungsstecker. Der breite und dritte Stift sind zu Ihrer Sicherheit vorgesehen. Wenn der Stecker nicht in Ihre Steckdose passt, besorgen Sie sich einen Adapter und versuchen Sie nicht, den Stecker in die Steckdose zu drücken.
- Beim Anschluss an eine Steckdose darf der Erdungsstift NICHT entfernt werden. Bitte stellen Sie sicher, dass die Erdungsstifte NIEMALS entfernt werden.
- Schützen Sie das Netzkabel vor Tritten oder Einklemmen, insbesondere am Stecker und an der Stelle, an der es aus dem Projektor austritt.
- In manchen Ländern ist die Netzspannung NICHT stabil. Dieser Projektor kann innerhalb eines Spannungsbereichs von 100 bis 240 Volt Wechselstrom betrieben werden. Er kann jedoch bei Stromausfällen oder Spannungsschwankungen von ± 10 Volt ausfallen. In Bereichen, in denen die Spannung schwanken oder unterbrochen werden kann, wird empfohlen, den Projektor über einen Netzstabilisator, Überspannungsschutz oder eine unterbrechungsfreie Stromversorgung (USV) anzuschließen.
- Wenn Rauch, ein ungewöhnliches Geräusch oder ein seltsamer Geruch vorhanden ist, schalten Sie den Projektor sofort aus und rufen Sie Ihren Händler oder ViewSonic® an. Es ist gefährlich, den Projektor weiter zu benutzen.
- Verwenden Sie nur vom Hersteller spezifizierte Aufsätze/Zubehörteile.
- Ziehen Sie den Netzstecker aus der Steckdose, wenn der Projektor über einen längeren Zeitraum nicht benutzt wird.
- Wenden Sie sich bei allen Wartungsarbeiten an Fachpersonal.



ACHTUNG: Möglicherweise gefährliche optische Strahlung könnte von diesem Produkt emittiert werden. Wie bei jeder hellen Lichtquelle nicht in den Strahl blicken, RG2 IEC 62471-5:2015.

Sicherheitshinweise - Deckenmontage

Bitte lesen Sie die folgenden **Sicherheitshinweise**, bevor Sie den Projektor in Betrieb nehmen.

Wenn Sie den Projektor an der Decke befestigen möchten, sollten Sie unbedingt einen gut passenden Deckenmontagesatz verwenden und sicherstellen, dass dieser fachgerecht und sicher installiert wurde.

Falls Sie für den Projektor einen ungeeigneten Deckenmontagesatz verwenden, besteht die Gefahr, dass der Projektor aufgrund einer unsachgemäßen Befestigung mit falschen/zu kurzen Schrauben von der Decke fällt.

Laser-Warnhinweis

Dieses Produkt ist ein Laserprodukt der Klasse I und ist mit IEC 60825-1:2014, EN 60825-1:2014/A11:2021, EN 50689:2021 konform.

IEC 60825-1:2014, EN 60825-1:2014+A11:2021, EN 50689:2021 CLASS 1 CONSUMER LASER
PRODUCT RISK GROUP 2, Complies with 21 CFR 1040.10 and 1040.11 except for conformance as
a Risk Group 2 LIP as defined in IEC 62471-5:Ed.1.0. For more information see Laser Notice No. 57,
dated May 8, 2019.
IEC 60825-1:2014 等級1雷射產品RG2危險等級
IEC 60825-1:2014 1類激光產品RG2危險等級

Die obigen Warnhinweise zum Laser befinden sich an der Unterseite dieses Gerätes.

- Beaufsichtigen Sie Kinder und lassen Sie diese niemals aus beliebiger Entfernung zum Projektor in den Projektorstrahl blicken.
- Seien Sie vorsichtig, wenn Sie den Projektor mit der Fernbedienung starten, während Sie sich vor dem Projektionsobjektiv befinden.
- Der Nutzer darf keine optischen Hilfsmittel, wie Ferngläser oder Teleskope, im Bereich des Laserstrahls verwenden.

Inhaltsverzeichnis

Sicherheitshinweise - Allgemeines	3
Einleitung	8
Lieferumfang	8
Übersicht	9
Projektor	9
Bedienfeld	10
Anzeigeleuchten.....	10
I/O-Anschlüsse	11
Fernbedienung	12
Grundeinstellungen	16
Eine Position wählen – Projektionsausrichtung	16
Projektionsabmessungen	17
Projektor montieren	19
Sicherheitsleiste verwenden	19
Verbindungen herstellen	20
An Stromversorgung anschließen.....	20
Externe Geräte anschließen	21
HDMI-Verbindung	21
Audioverbindung.....	22
USB- und Netzwerkverbindung.....	23
RS-232-Verbindung	24
Projektor verwenden	25
Projektor starten	25
Eingangsquelle wählen	26
Projiziertes Bild anpassen.....	27
Höhe und Projektionswinkel des Projektors anpassen	27
Fokus, Trapezverzerrung und Zoom anpassen.....	28
Projektor abschalten	29

Projektor bedienen	30
OSD-Menü	30
Menünavigation	31
Bildschirmmenübaum	32
Menübedienung	38
Display Menu (Anzeige-Menü)	38
Audio Menu (Audiomenü)	43
Setup Menu (Einstellungen-Menü)	44
Network Menu (Netzwerk-Menü)	47
Information Menu (Informationen-Menü)	48
Anhang.....	49
Technische Daten	49
Projektorm Maße.....	50
Timing-Tabelle	51
PC-eingang	51
Unterstütztes 3D-Timing	52
Problemlösung.....	53
LED-Anzeigen.....	55
Wartung.....	56
Allgemeine Vorsichtsmaßnahmen	56
Objektiv reinigen	56
Gehäuse reinigen	56
Projektor lagern	56
Informationen zu Richtlinien und Service	57
Informationen zur Konformität	57
FCC-Erklärung	57
Industry-Canada-Erklärung	57
CE-Konformität für europäische Länder.....	58
RoHS2-Konformitätserklärung	59
Indische Beschränkung zu gefährlichen Stoffen.....	60
Entsorgung zum Ende der Einsatzzeit	60
Hinweise zum Urheberrecht.....	61
Kundendienst	62
Eingeschränkte Garantie	63

Einleitung

Lieferumfang

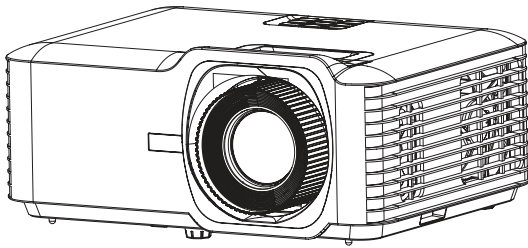

①



②

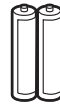

③



④

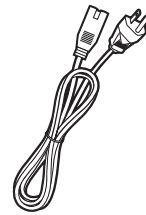

⑤

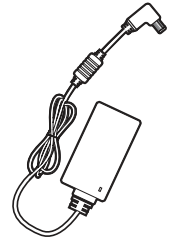

⑥

Nummer	Beschreibung
1	Projektor
2	Fernbedienung
3	AAA-Batterien
4	Schnellstartanleitung
5	Netzkabel
6	Netzteil

HINWEIS: Mitgelieferte Netzkabel und Fernbedienung können je nach Land variieren. Bitte wenden Sie sich für weitere Informationen an Ihren örtlichen Händler.

Übersicht

Projektor

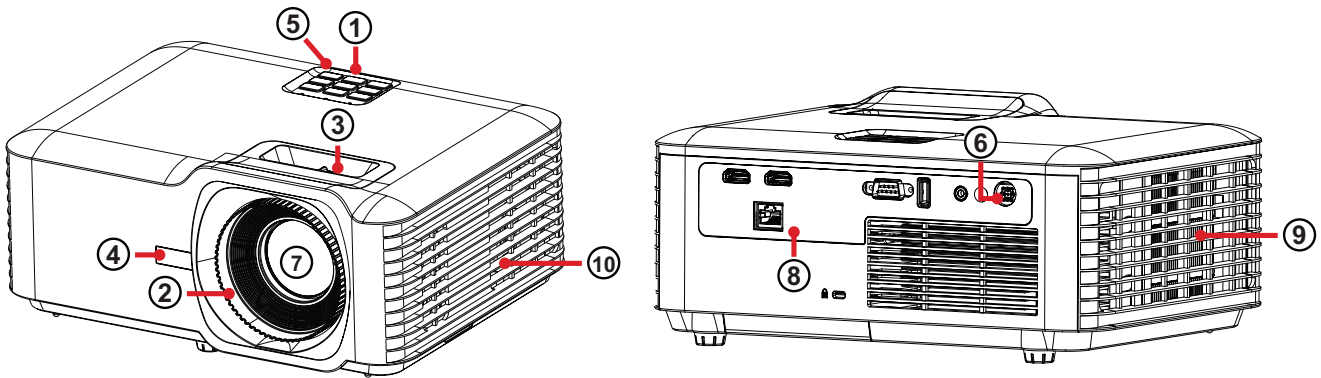

Nummer	Beschreibung
1	Bedienfeld
2	Fokusring
3	Zoomring
4	IR-Fernbedienungssensor an der Vorderseite
5	IR-Fernbedienungssensor an der Oberseite
6	Gleichspannungseingang
7	Objektiv
8	I/O-Anschlüsse
9	Belüftungsöffnungen (Zuluft)
10	Belüftungsöffnungen (Abluft)

HINWEIS: Blockieren Sie die Zu- und Abluftöffnungen des Projektors nicht.

Bedienfeld

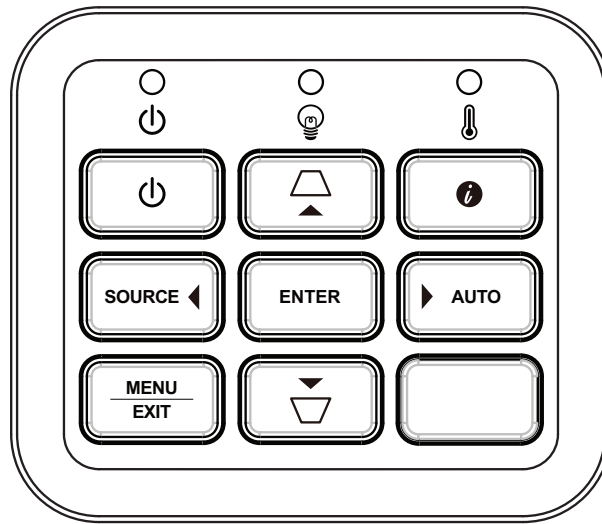

Taste		Beschreibung
	Ein/Aus	Schaltet den Projektor in den Bereitschaftsmodus und wieder ein.
	Trapezkorrektur	Zur manuellen Korrektur verzerrter Bilder, die durch nicht senkrechte Projektion entstehen.
	Navigation	Wählt die gewünschten Menüelemente und nimmt Anpassungen vor, wenn das OSD-Menü aktiviert ist.
	Menu/Exit (Menü/Verlassen)	Blendet das OSD-Menü ein/aus.
SOURCE	Source (Quelle)	Zeigt den Eingangsquelle-Auswahlbalken.
	Information (Informationen)	Zeigt das Menü INFORMATION (INFORMATIONEN) an.
ENTER	Enter	Aktiviert das ausgewählte OSD-Menüelement, wenn das OSD-Menü aktiviert ist.
AUTO	Auto	Bestimmt automatisch die besten Bildtimings für das angezeigte Bild.

Anzeigeleuchten

Anzeigeleuchte	Beschreibung
	Betriebsanzeige
	Lichtquellen-Anzeigeleuchte
	Temperatur-Anzeigeleuchte

I/O-Anschlüsse

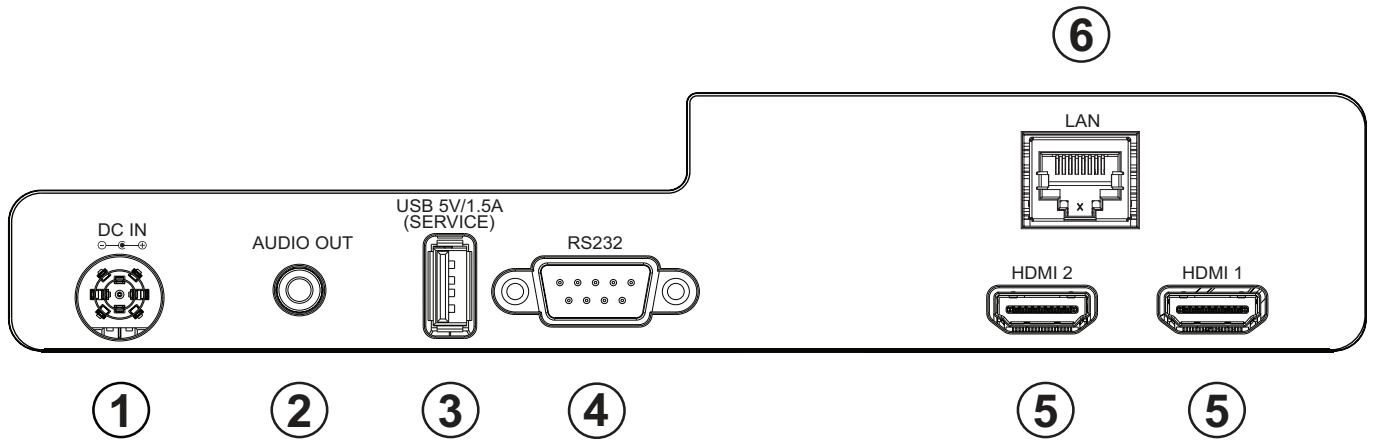







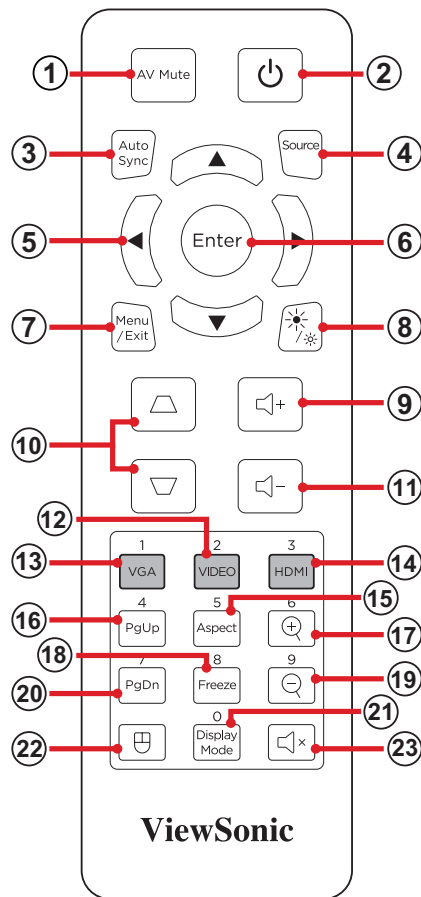

Port	Beschreibung
1	DC IN Gleichspannungseingang.
2	Audioausgang Audiosignalausgang.
3	USB (Ausgang 5 V/1,5 A) (Service) USB-Type-A-Anschluss für Stromversorgung und Wartung.
4	RS-232 RS-232-Steueranschluss.
5	HDMI 1 ¹ / HDMI 2 ² HDMI-Anschluss.
6	PJ-45 LAN-Port.

















¹ Unterstützt HDCP 2.2

² Unterstützt HDCP 1.4

Fernbedienung



Taste		Beschreibung	
1	AV Mute (AV-Stummschaltung)		Blendet die Anzeige aus und schaltet den Ton stumm.
2	Ein/Aus		Schaltet den Projektor ein oder versetzt ihn in den Bereitschaftsmodus.
3	Auto Sync (Autosync)		Bestimmt automatisch die besten Bildtimings für das angezeigte Bild.
4	Source (Quelle)		Zeigt den Eingangsquelle-Auswahlbalken.
5	Navigationstasten		Navigiert und wählt die gewünschten Menüelemente und konfiguriert Anpassungen.
6	Enter		Bestätigt die Auswahl.
7	Menu/Exit (Menü/Verlassen)		<ul style="list-style-type: none"> • Blendet das OSD-Menü ein oder aus. • Kehrt zum vorherigen OSD-Menü zurück. • Beendet und speichert Menüeinstellungen.
8	Helligkeit		Zeigt den Eingangsquelle-Auswahlbalken.

Taste		Beschreibung	
9	Lautstärke erhöhen		Erhöht die Lautstärke.
10	Trapezkorrektur	 	Zur manuellen Korrektur von Bildverzerrungen.
11	Lautstärke verringern		Verringert die Lautstärke.
12	Video		<i>Nicht unterstützte Taste</i>
13	VGA		<i>Nicht unterstützte Taste</i>
14	HDMI		Wählt die Eingangsquelle HDMI 1 oder HDMI 2 .
15	Aspect (Seitenverhältnis)		Zeigt die Seitenverhältnisauswahlleiste.
16	Seite nach oben		<i>Nicht unterstützte Taste</i>
17	Vergrößern		Erhöht die projizierte Bildgröße.
18	Freeze (Standbild)		Zeigt das projizierte Bild als Standbild an.
19	Verkleinern		Verringert die projizierte Bildgröße.
20	Seite nach unten		<i>Nicht unterstützte Taste</i>
21	Display Mode (Anzeigemodus)		Zeigt den Farbmodus-Auswahlbalken.
22	Mausmodus		<i>Nicht unterstützte Taste</i>
23	Stumm		Stummschaltung ein/aus.

Reichweite des Fernbedienungsempfängers

Stellen Sie anhand der nachstehenden Schritte die angemessene Funktion der Fernbedienung sicher:

1. Die Fernbedienung muss innerhalb eines Winkels von 30 Grad lotrecht zu dem/ den Fernbedienungssensor(en) des Projektors gehalten werden.
2. Der Abstand zwischen Fernbedienung und Fernbedienungssensor(en) sollte maximal 8 Meter betragen.

HINWEIS: Beachten Sie die Abbildung bezüglich der Position der Infrarot- (IR) Fernbedienungssensoren.

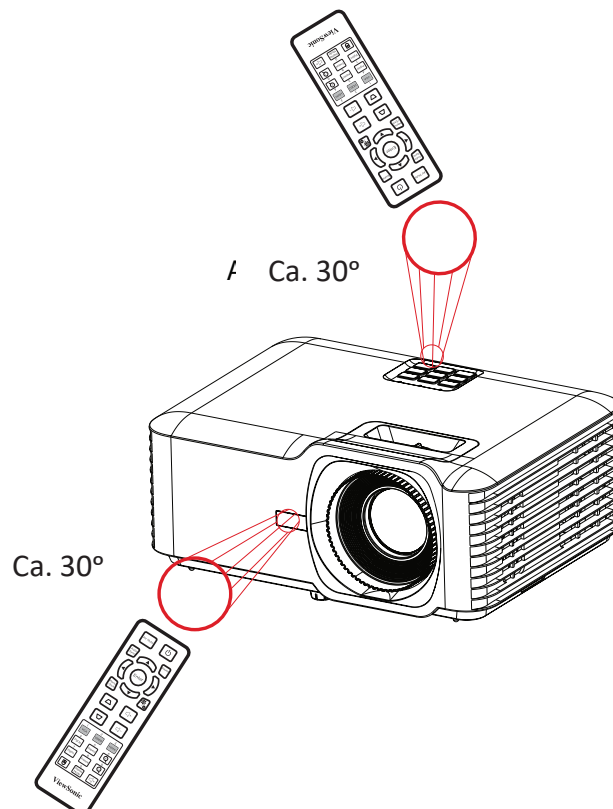

Fernbedienung – Batterien wechseln

1. Entfernen Sie die Batteriefachabdeckung von der Unterseite der Fernbedienung, indem Sie den Fingergrip drücken und schieben.
2. Nehmen Sie Batterien heraus (falls erforderlich) und legen Sie zwei AAA-Batterien ein.

HINWEIS: Beachten Sie die Batteriepole wie abgebildet.

3. Bringen Sie die Batteriefachabdeckung wieder an, indem Sie sie an der Basis ausrichten und in Position drücken.

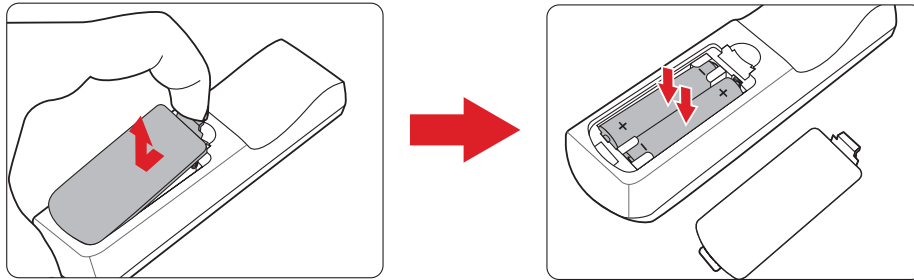

HINWEIS:

- Lassen Sie Fernbedienung und Batterien nicht in übermäßiger Hitze oder einer feuchten Umgebung.
- Tauschen Sie Batterien nur gegen einen identischen oder vom Batteriehersteller empfohlenen gleichwertigen Batterietyp aus.
- Falls Batterien erschöpft sind oder Sie die Fernbedienung voraussichtlich längere Zeit nicht benutzen, entfernen Sie die Batterien, damit sie die Fernbedienung beschädigen.
- Entsorgen Sie verbrauchte Batterien entsprechend den Herstelleranweisungen und den örtlichen Umweltvorschriften in Ihrer Region.

Grundeinstellungen

Dieser Abschnitt bietet detaillierte Anweisungen zur Ersteinrichtung Ihres Projektors.

Eine Position wählen – Projektionsausrichtung

Persönliche Präferenzen und Rauml原因 entscheiden über den Installationsort.

Beachten Sie Folgendes:

- Größe und Position Ihrer Leinwand.
- Position einer geeigneten Steckdose.
- Position und Abstand zwischen Projektor und anderen Geräten.

Der Projektor ist darauf ausgelegt, in einer der folgenden Positionen installiert zu werden:

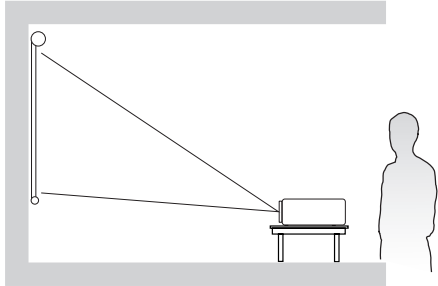
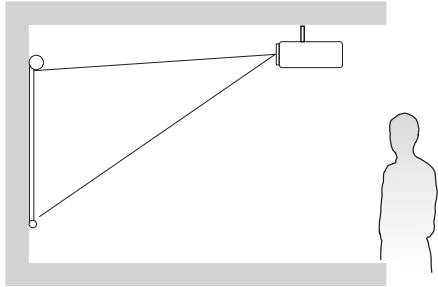
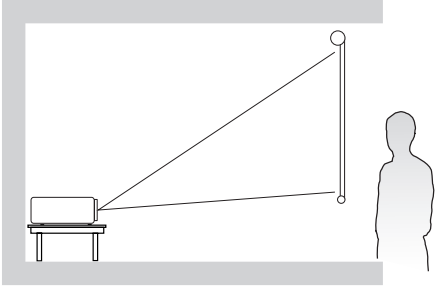
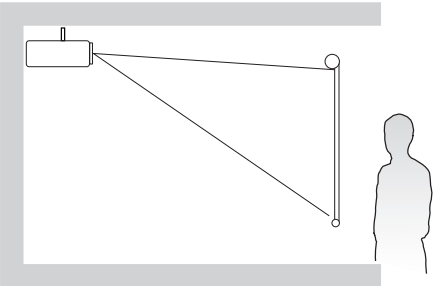
Standort	
<p>Tisch vorne</p> <p>Der Projektor ist in Bodennähe vor der Leinwand aufgestellt.</p>	
<p>Decke vorne</p> <p>Der Projektor hängt vor der Leinwand verkehrt herum an der Decke.</p>	
<p>Tisch hinten¹</p> <p>Der Projektor ist in Bodennähe hinter der Leinwand aufgestellt.</p>	
<p>Decke hinten¹</p> <p>Der Projektor hängt hinter der Leinwand verkehrt herum an der Decke.</p>	

¹ Erfordert eine Leinwand, an die von hinten projiziert werden kann.

Projektionsabmessungen

- 16:9-Bild an einer 16:9-Leinwand

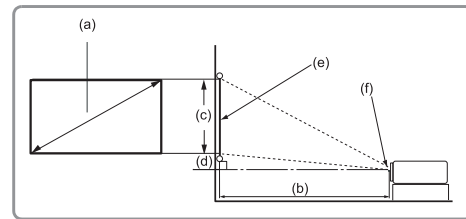
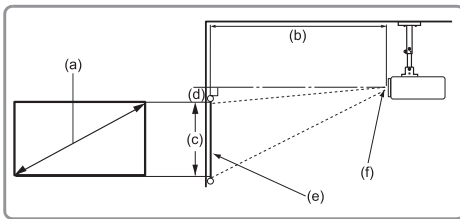

REMARQUE :

- (e) = Leinwand (f) = Objektivmitte

16:9-Bild an einer 16:9-Leinwand

(a) Leinwandgröße		(b) Projektionsentfernung				(c) Bildhöhe		(d) Vertikaler Versatz	
		Minimum		Maximum					
in	mm	in	mm	in	mm	in	mm	in	mm
30	763	36,67	931	58,67	1490	14,73	374	2,35	60
40	1016	48,81	1240	78,09	1984	19,61	498	3,14	80
50	1270	61,01	1550	97,62	2479	24,51	623	3,92	100
60	1524	73,21	1860	117,14	2975	29,42	747	4,71	120
70	1778	85,41	2170	136,66	3471	34,32	872	5,49	139
80	2032	97,62	2479	156,19	3967	39,22	996	6,28	159
90	2286	109,82	2789	175,71	4463	44,12	1121	7,06	179
100	2540	122,02	3099	195,23	4959	49,03	1245	7,84	199
110	2794	134,22	3409	214,76	5455	53,93	1370	8,63	219
120	3048	146,42	3719	234,28	5951	58,83	1494	9,41	239
130	3302	158,63	4029	253,80	6447	63,73	1619	10,20	259
140	3556	170,83	4339	273,33	6942	68,64	1743	10,98	279
150	3810	183,03	4649	292,85	7438	73,54	1868	11,77	299
200	5080	244,04	6199	390,47	9918	98,05	2491	15,69	398
250	6350	305,05	7748	488,08	12397	122,57	3113	19,61	498
300	7622	366,15	9300	585,84	14880	147,11	3737	23,53	598

REMARQUE :

- Diese Werte dienen nur zu Referenzzwecken. Die genauen Abmessungen entnehmen Sie bitte dem tatsächlichen Projektor.
- Wenn Sie den Projektor dauerhaft installieren möchten, sollten Sie Projektionsgröße und Entfernung physisch mit dem tatsächlichen Projektor testen, bevor Sie ihn dauerhaft installieren.

- 16:9-Bild auf einer 4:3-Leinwand

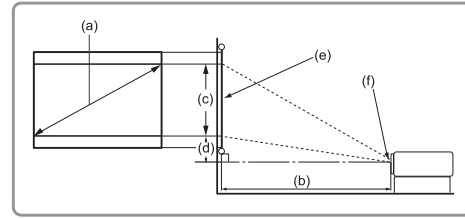
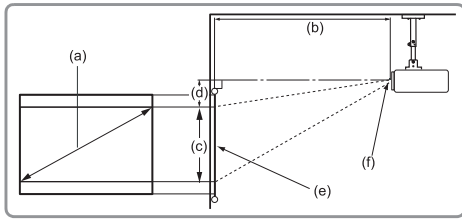

REMARQUE :

- (e) = Leinwand (f) = Objektivmitte

16:9-Bild auf einer 4:3-Leinwand

(a) Leinwandgröße		(b) Projektionsentfernung				(c) Bildhöhe		(d) Vertikaler Versatz	
in	mm	Minimum		Maximum		in	mm	in	mm
30	763	34,16	868	54,66	1388	13,52	343	2,16	55
40	1016	44,80	1138	71,68	1821	18,00	457	2,88	73
50	1270	56,00	1422	89,60	2276	22,50	572	3,60	91
60	1524	67,20	1707	107,52	2731	27,00	686	4,32	110
70	1778	78,40	1991	125,44	3186	31,50	800	5,04	128
80	2032	89,60	2276	143,36	3641	36,00	914	5,76	146
90	2286	100,80	2560	161,28	4097	40,50	1029	6,48	165
100	2540	112,00	2845	179,20	4552	45,00	1143	7,20	183
110	2794	123,20	3129	197,12	5007	49,50	1257	7,92	201
120	3048	134,40	3414	215,04	5462	54,00	1372	8,64	219
130	3302	145,60	3698	232,96	5917	58,50	1486	9,36	238
140	3556	156,80	3983	250,88	6372	63,00	1600	10,08	256
150	3810	168,00	4267	268,80	6828	67,50	1715	10,80	274
200	5080	224,00	5690	358,40	9103	90,00	2286	14,40	366
250	6350	280,00	7112	448,00	11379	112,50	2858	18,00	457
300	7622	336,08	8536	537,60	13655	135,03	3430	21,60	549

REMARQUE :

- Diese Werte dienen nur zu Referenzzwecken. Die genauen Abmessungen entnehmen Sie bitte dem tatsächlichen Projektor.
- Wenn Sie beabsichtigen, den Projektor dauerhaft zu installieren, prüfen Sie Projektionsgröße und -abstand bitte zuvor physisch mit dem tatsächlichen Projektor.

Projektor montieren

REMARQUE : Bitte verwenden Sie die richtige Schraubengröße, falls Sie eine Drittanbieterhalterung kaufen. Die Schraubengröße kann je nach Dicke der Montageplatte variieren.

1. Stellen Sie die sicherste Installation sicher, indem Sie eine Wand- oder Deckenhalterung von ViewSonic® verwenden.
2. Stellen Sie sicher, dass die zur Anbringung der Halterung am Projektor verwendeten Schrauben die folgenden Spezifikationen erfüllen:
 - Schraubentyp: M4 x 8
 - Maximale Schraubenlänge: 8 mm
3. Platzieren Sie das Netzteil innerhalb des vorgesehenen Bereichs und sichern Sie es mit einem Kabelbinder.

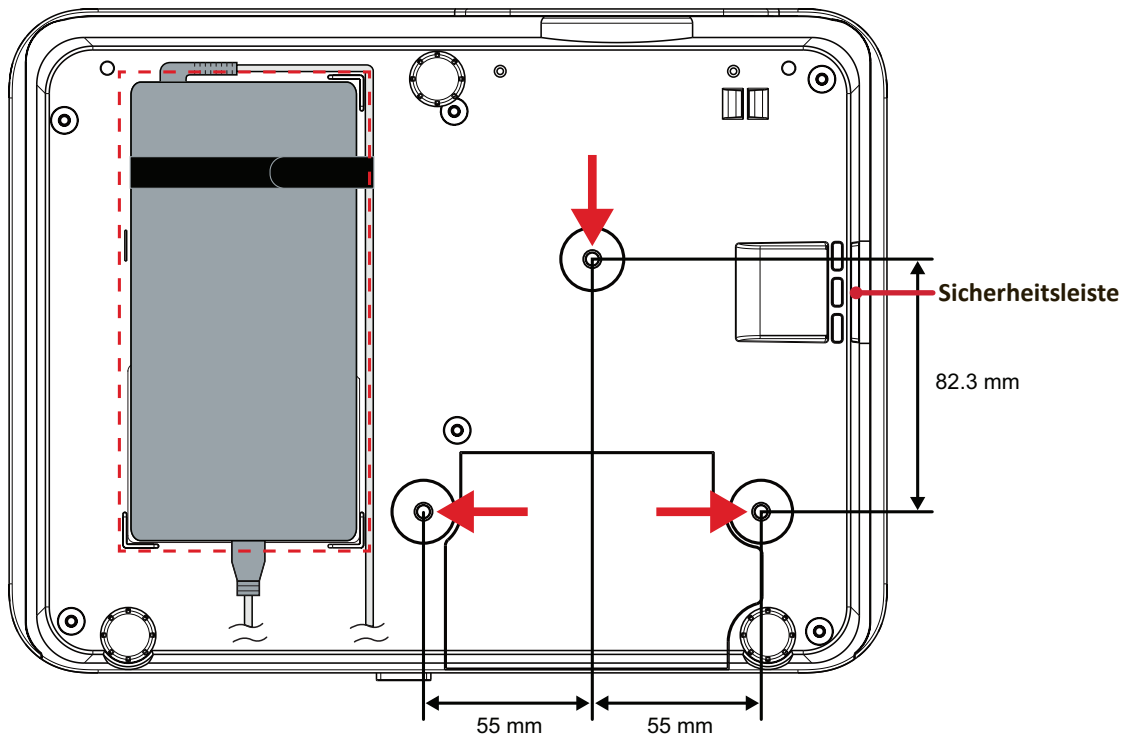

ACHTUNG:

- Installieren Sie den Projektor nicht in der Nähe einer Wärmequelle oder einer Klimaanlage.
- Halten Sie einen Abstand von mindestens 10 cm zwischen Decke und Unterseite des Projektors ein.

Sicherheitsleiste verwenden

Schützen Sie Ihren Projektor vor Diebstahl, indem Sie eine Schlossvorrichtung zur Sicherung des Projektors an einem festen Gegenstand verwenden. Der Sicherheitssteckplatz kann auch als Sicherungsanker verwendet werden, wenn der Projektor an der Decke montiert wird.

Verbindungen herstellen

An Stromversorgung anschließen

1. Schließen Sie das Netzkabel an das Netzteil an.
2. Verbinden Sie das Netzteil mit dem Gleichspannungseingang an der Rückseite des Projektors.
3. Schließen Sie den Netzstecker an eine Steckdose an.

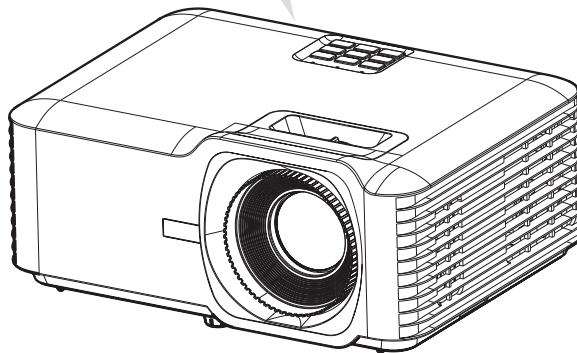
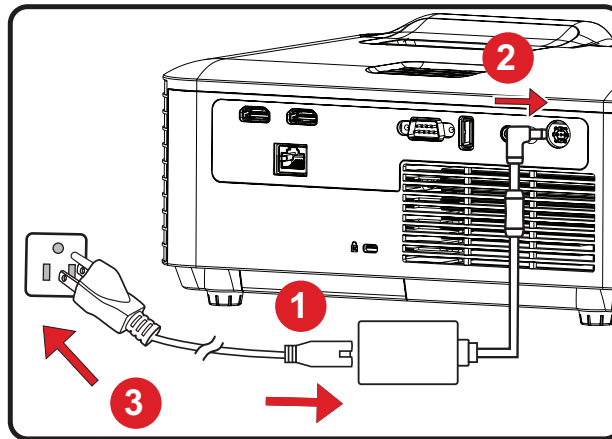

REMARQUE : Integrieren Sie bei Installation des Projektors eine leicht zugängliche Trennvorrichtung in der Festverkabelung oder schließen Sie das Netzkabel an eine leicht zugängliche Steckdose in der Nähe des Gerätes an. Falls während des Projektorbetriebs eine Störung auftritt, unterbrechen Sie die Stromversorgung mit Hilfe der Trennvorrichtung oder durch Ziehen des Netzsteckers.

Externe Geräte anschließen

HDMI-Verbindung

Verbinden Sie ein Ende eines HDMI-Kabels mit dem HDMI-Anschluss Ihres Videogerätes. Verbinden Sie dann das andere Kabelende 1/ 2 mit dem **HDMI 1/2**-Anschluss Ihres Projektors.

REMARQUE :

- Das Anschluss **HDMI 1** unterstützt HDCP 2.2.
- Der Anschluss **HDMI 2** unterstützt HDCP 1.4.

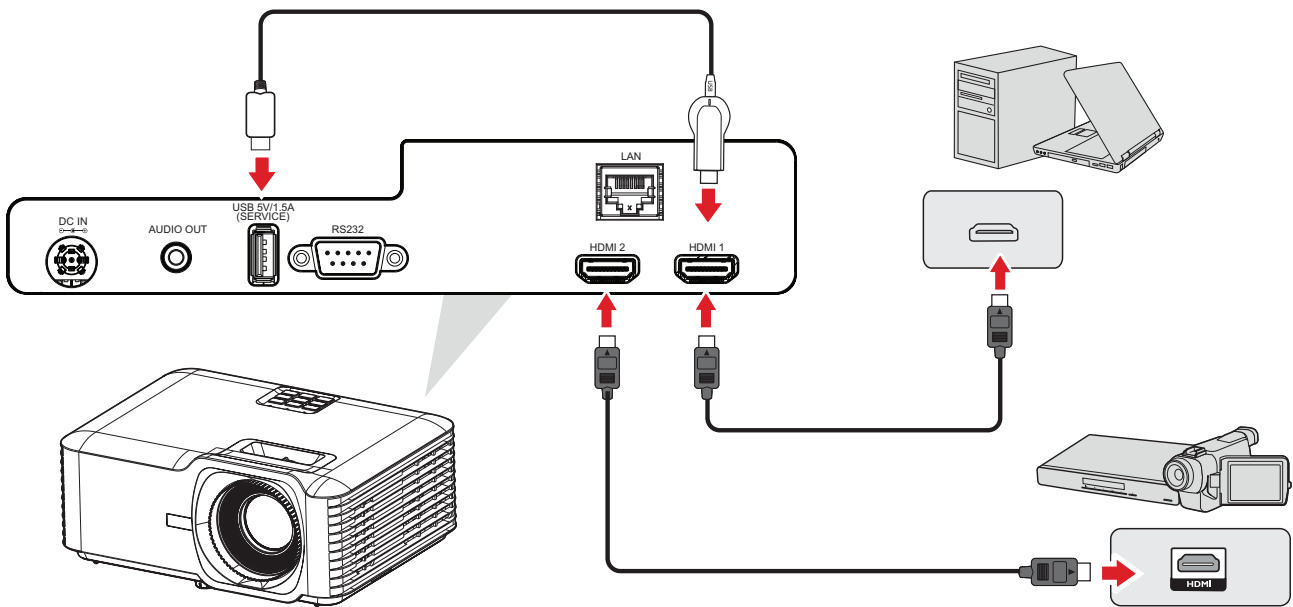

Audioverbindung

Verbinden Sie zur Wiedergabe von Audio über einen externen Lautsprecher ein Ende eines Audiokabels mit Ihrem externen Lautsprecher und das andere Ende mit dem **Audioausgang** des Projektors.

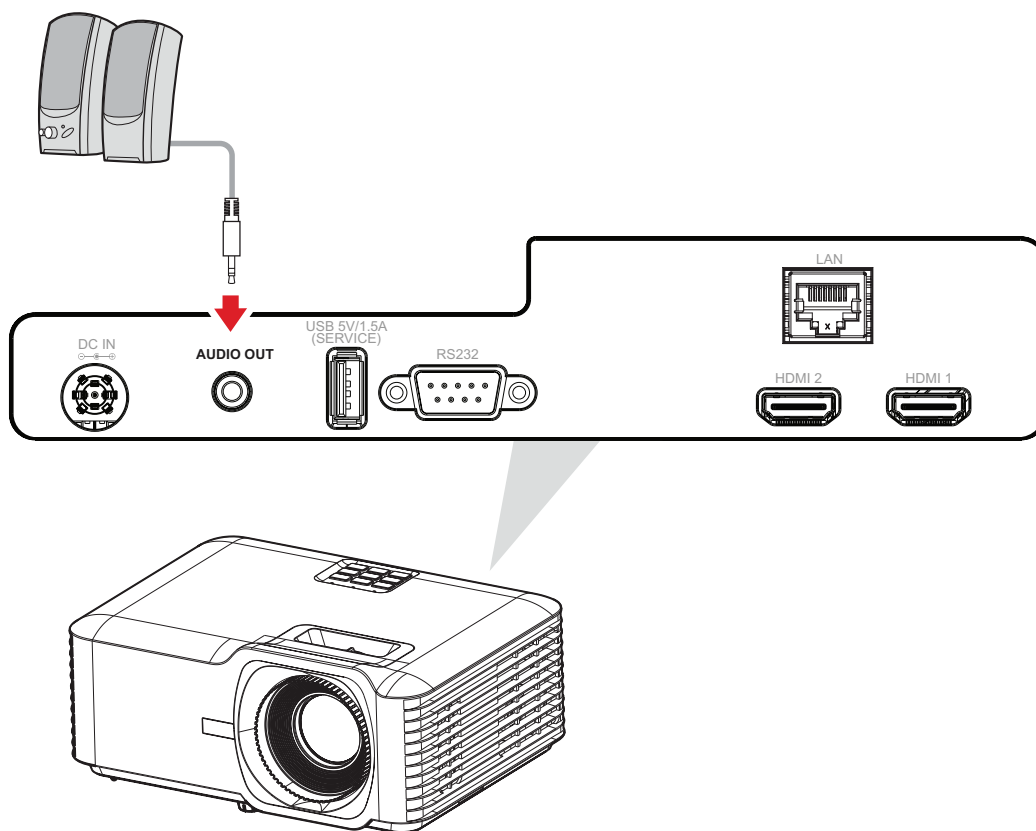

USB- und Netzwerkverbindung

USB-Type-A-Verbindung

Der USB-Anschluss liefert Strom (z. B. Dongle) und dient der Wartung.

REMARQUE : Der USB-Anschluss liefert keinen Strom, wenn sich der Projektor im Bereitschaftsmodus befindet.

Netzwerkverbindung

Schließen Sie das Netzkabel an den **LAN**-Anschluss an.

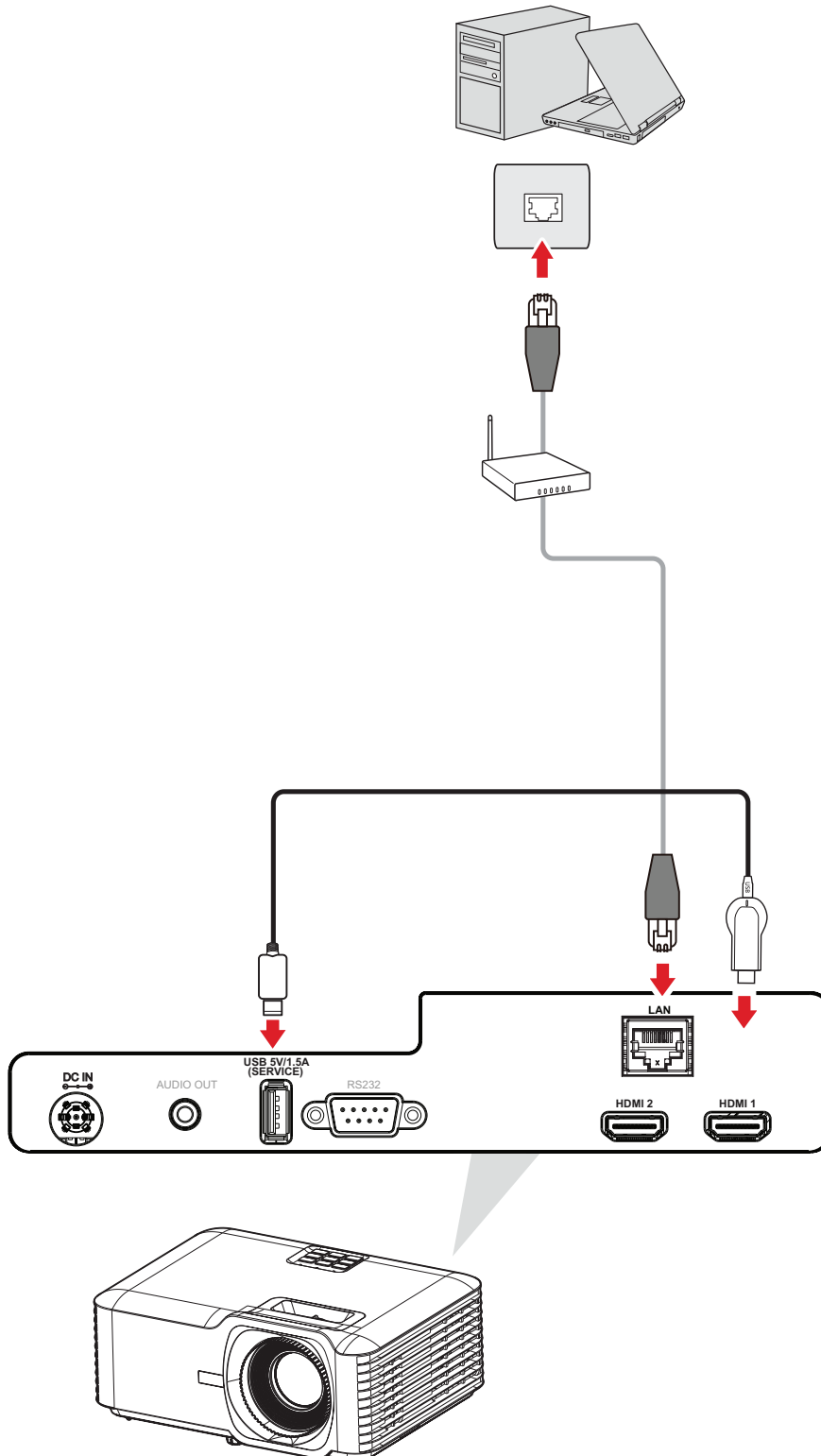

RS-232-Verbindung

Wenn Sie den Projektor über ein serielles RS-232-Kabel mit einem externen Computer verbinden, können Sie bestimmte Funktionen per PC fernsteuern – beispielsweise Ein-/Aus schalten, Lautstärkeregelung, Eingangsauswahl, Helligkeit und mehr.

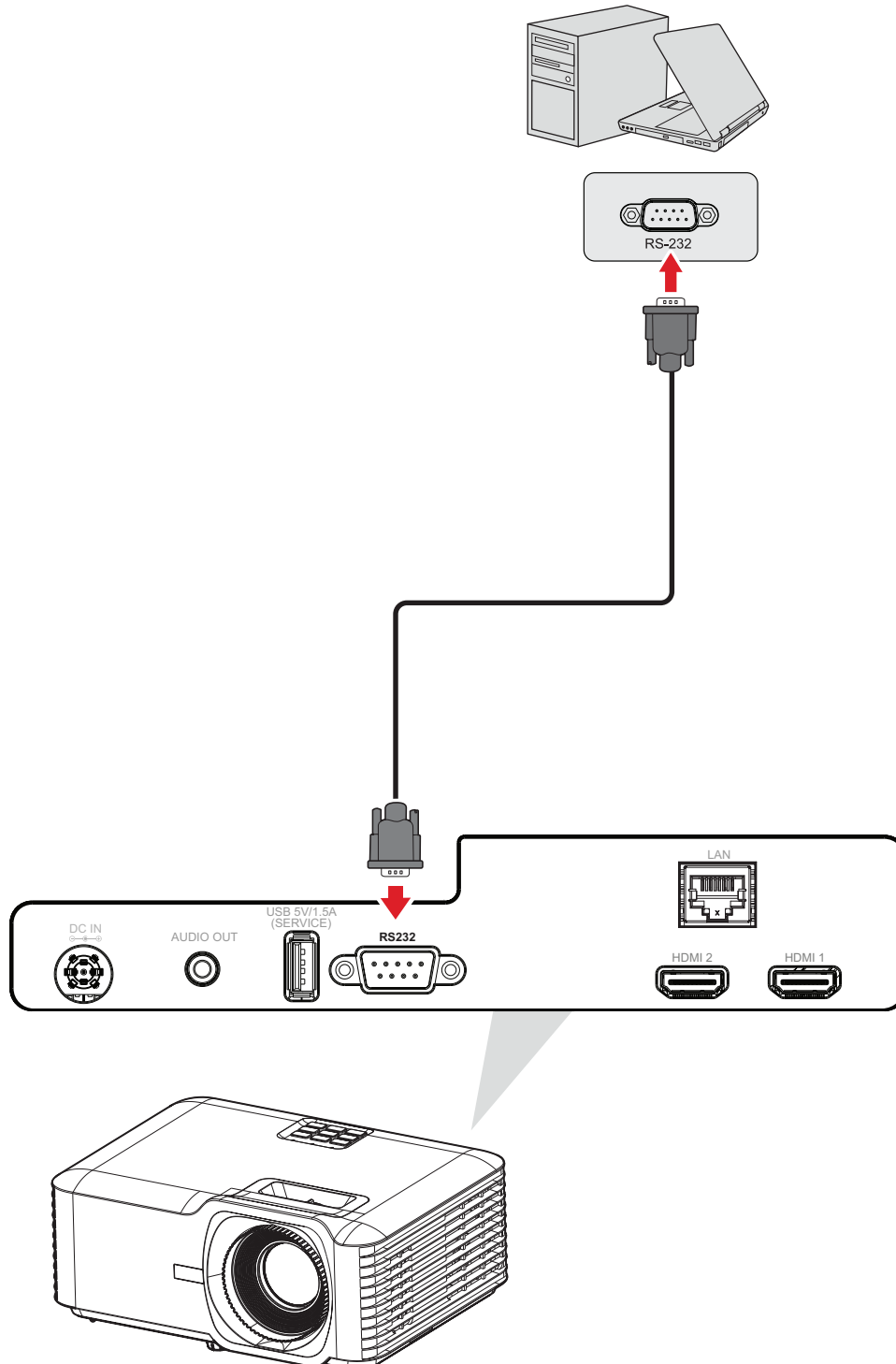

Projektor verwenden

Projektor starten

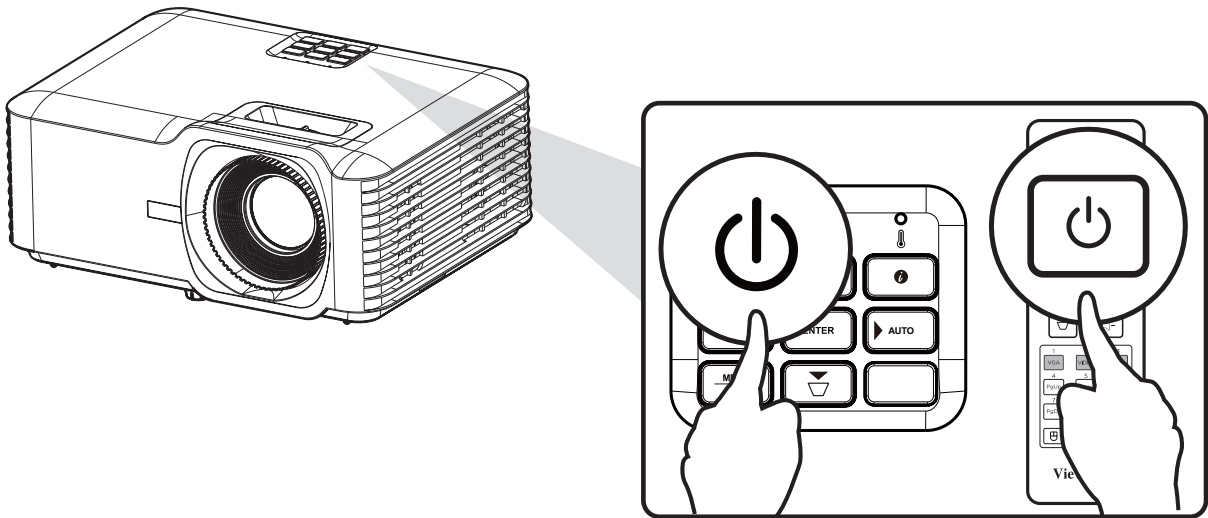

1. Stellen Sie sicher, dass das Netzkabel des Projektors richtig an eine Steckdose angeschlossen ist.
2. Drücken Sie zum Einschalten des Projektors die **Ein-/Austaste** am Projektor oder an der Fernbedienung.

REMARQUE :

- Die Betriebsanzeigeleuchte blinkt während des Startvorgangs blau.
- Wenn der Projektor zum ersten Mal eingeschaltet wird, werden Sie aufgefordert, die bevorzugte Sprache, Projektionsausrichtung und andere Einstellungen zu wählen.

Eingangsquelle wählen

Sie können mehrere Geräte gleichzeitig an Ihren Projektor anschließen. Allerdings kann jeweils nur eine Eingangsquelle als Vollbild angezeigt werden.

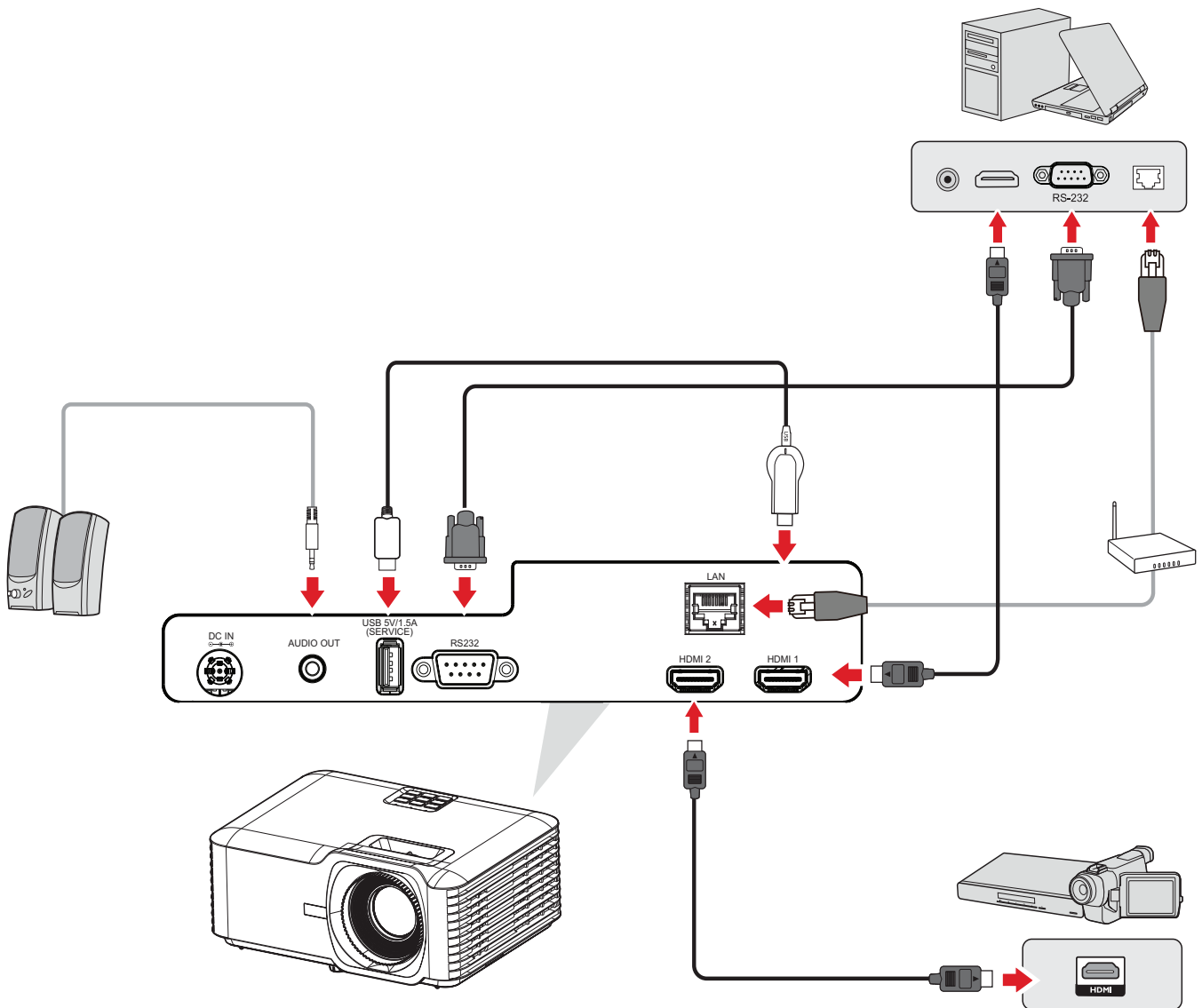

Wenn **Auto Source (Auto-Quelle)** auf On (Ein) gesetzt ist, sucht der Projektor automatisch nach Eingangsquellen. Falls mehrere Quellen angeschlossen sind, wählen Sie mit der Taste **Source (Quelle)** am Projektor oder an der Fernbedienung die gewünschte Quelle.

REMARQUE : Stellen Sie sicher, dass die verbundenen Quellen ebenfalls eingeschaltet sind.

Projiziertes Bild anpassen

Höhe und Projektionswinkel des Projektors anpassen

Der Projektor verfügt über drei (3) höhenverstellbare FüÙe. Durch Anpassung der FüÙe ändern sich Höhe und vertikaler Projektionswinkel des Projektors.

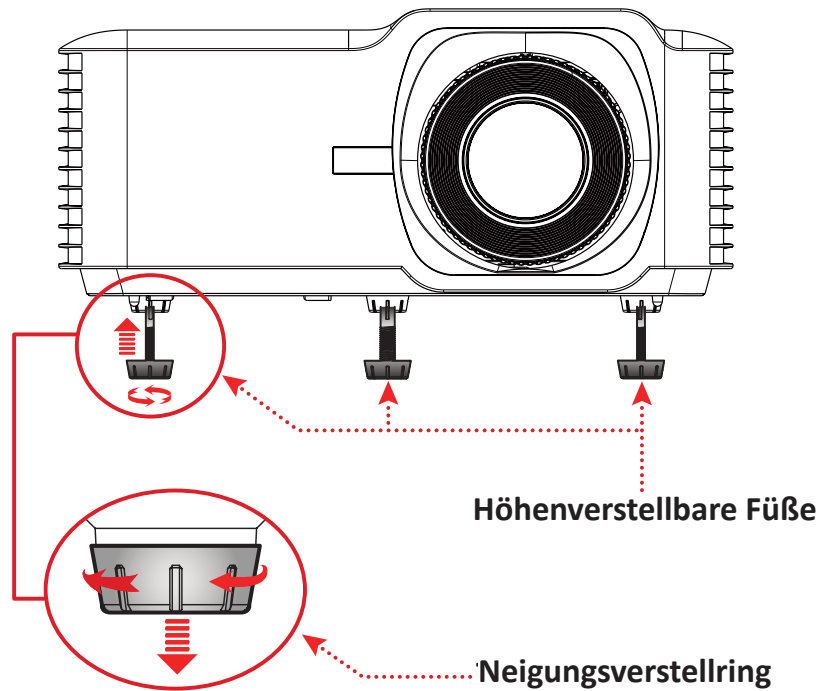

Fokus, Trapezverzerrung und Zoom anpassen

Sie können Klarheit und Position des Bildes verbessern und anpassen, indem Sie **Fokusschalter**, **Trapezkorrektur-Tasten** oder **Zoomring** einstellen.

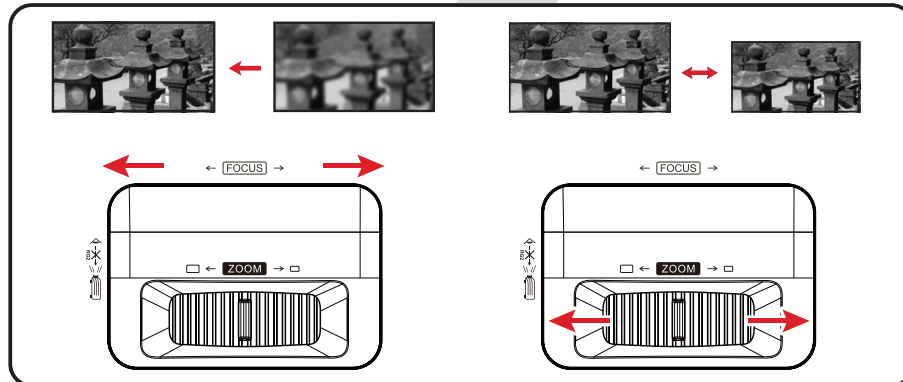
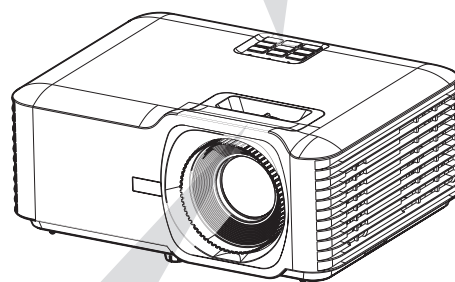
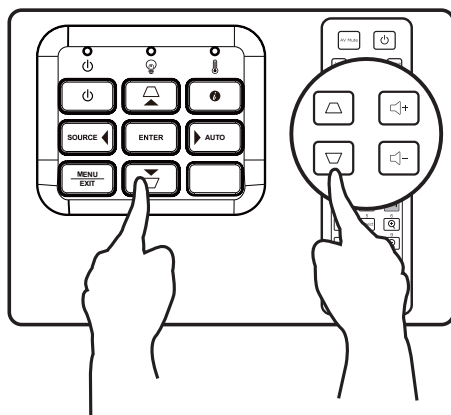

Projektor abschalten





1. Drücken Sie die **Ein-/Austaste** am Projektor oder an der Fernbedienung und eine Abschaltmeldung wird angezeigt.
2. Drücken Sie zum Bestätigen und Abschalten des Projektors erneut die **Ein-/Austaste**.
3. Die Betriebsanzeige blinkt blau und das Gerät ruft den Bereitschaftsmodus auf.

Projektor bedienen

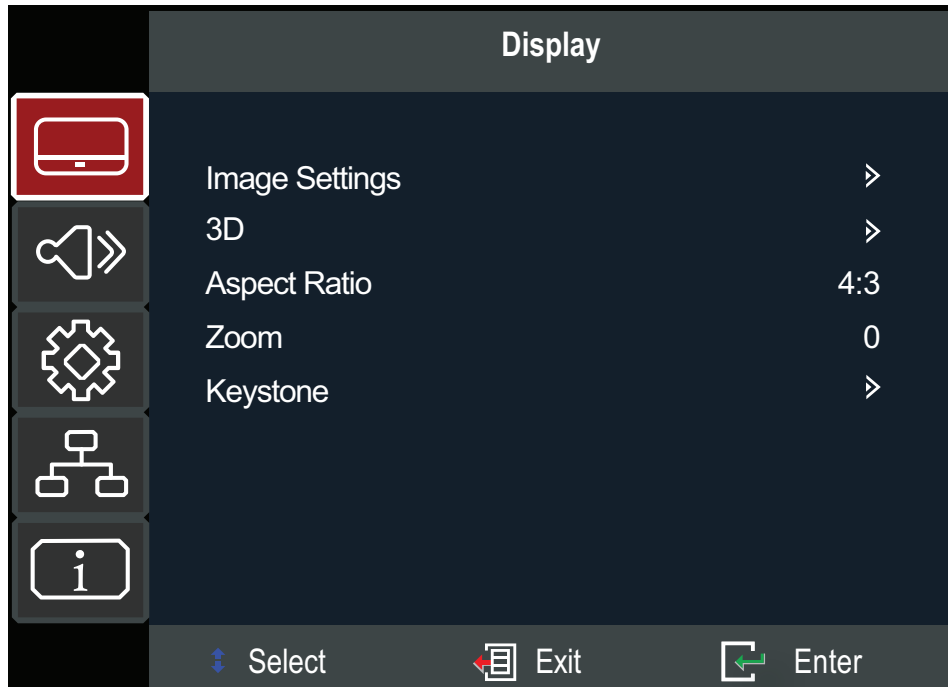
OSD-Menü

Der Projektor hat mehrsprachige OSD-Menüs, mit denen Sie Bildanpassungen vornehmen und eine Vielzahl von Einstellungen ändern können.



Menü		Beschreibung
Display (Anzeige)		Zur Anpassung von 3D, Seitenverhältnis, Zoom und Trapezkorrektur.
Audio		Zur Anpassung von Lautstärke und zur Stummschaltung.
Setup (Einrichtung)		Zur Anpassung von Projektion, Betrieb, Sicherheit, Sprache, Eingangsquelle usw.
Network (Netzwerk)		Passen Sie die LAN-Steuerungseinstellungen an.
Information (Informationen)		Zur Anzeige von Projektorinformationen.

Menünavigation

Der Projektor hat mehrsprachige OSD-Menü, mit denen Bildanzeige und Einstellungen angepasst werden können.

1. Öffnen Sie das OSD-Menü, indem Sie die Taste **Menu/Exit (Menü/Verlassen)** am Projektor oder an der Fernbedienung drücken.
2. Bei angezeigtem OSD können Sie mit den **Navigationstasten (▲/▼)** ein Element im Hauptmenü auswählen. Während Sie - eine Auswahl auf einer bestimmten Seite vornehmen, können Sie mit der Enter-Taste am Projektor oder an der Fernbedienung ein Untermenü aufrufen.
3. Wählen Sie mit den **Navigationstasten (▲/▼/◀/▶)** das gewünschte Element im Untermenü, drücken Sie dann zur Anzeige weiterer Einstellungen **Enter**. Passen Sie die Einstellungen mit den **Navigationstasten (▲/▼/◀/▶)** an.
4. Wählen Sie das nächste Element, das Sie anpassen möchten, im Untermenü und passen Sie es wie oben beschrieben an.
5. Drücken Sie zum Bestätigen **Enter**; dadurch kehren Sie zum Hauptmenü zurück.
6. Drücken Sie zum Beenden erneut die **Menu/Exit (Menü/Verlassen)**-Taste. Das OSD-Menü schließt sich und der Projektor speichert die neuen Einstellungen automatisch.

Bildschirmmenübaum

Hauptmenü	Untermenü	Menüoption			
Display (Anzeige)	Image Settings (Bildeinstellungen)	Color Mode (Farbmodus)	Presentation (Präsentation)		
			Brightest (Max. Helligkeit)		
			Movie (Film)		
			Gaming		
			User (Nutzer)		
			3D		
		Brightness (Helligkeit)	(-/+ , -50~50)		
		Contrast (Kontrast)	(-/+ , -50~50)		
		Sharpness (Bildschärfe)	(-/+ , 1~15)		
		Color (Farbe)	(-/+ , -50~50)		
		Tint (Farbton)	(-/+ , -50~50)		
		Gamma	Film		
			Video		
			Graphics (Grafiken)		
			Standard (2.2)		
		BrilliantColor™	(-/+ , 1 – 10)		
			Color Temperature (Farbtemperatur)		Warm
			Standard		
			Cold (Kalt)		
		Color Settings (Farbeinstellungen)	Color Management (Farbverwaltung)	Color (Farbe)	Red (Rot)
					Green (Grün)
					Blue (Blau)
					Cyan
					Yellow (Gelb)
					Magenta
					White (Weiß)
Hue / R (Farbton / R)(*)	(-/+ , -50~50)				
Saturation / G (Sättigung / G)(*)	(-/+ , -50~50)				
Gain / B (Zunahme / B)(*)	(-/+ , -50~50)				
Reset (Rücksetzen)					
Exit (Beenden)					

Hauptmenü	Untermenü	Menüoption			
Display (Anzeige)	Image Settings (Bildeinstellungen)	Color Settings (Farbeeinstellungen)	Color Space (Farbraum)	Auto	
				RGB (0 bis 255)	
				RGB (16 bis 235)	
				YUV	
		Light Source Mode (Lichtquellenmodus)	Dynamic Black (Dynamisches Schwarz)	Eco (Öko)	
				Power 100%~50% (Leistung 100 bis 50 %)	
	Reset (Rücksetzen)				
	3D	3D Mode (3D-Modus)	Off (Aus)		
			On (Betrieb)		
		3D Format (3D-Format)	Auto		
			SBS		
			Top and Bottom (Top/Bottom)		
			Frame Sequential		
		3D Sync Invert (3D-Synchr. Umkehren)	Off (Aus)		
	On (Betrieb)				
	Aspect Ratio (Seitenverhältnis)	4:3			
		16:9			
		Full (Vollständig)			
		L.BOX			
		Auto			
	Zoom	(-/+, -5~25)			
	Keystone (Trapezkorrektur)	Four Corners (Vier Ecken)	Top-Left (Oben links)		
			Top-Right (Oben rechts)		
Bottom-Left (Unten links)					
Bottom-Right (Unten rechts)					
H. Keystone (H. Trapezkorrek- tur)		(-/+, -30~30)			
V. Keystone (V. Trapezkorrek- tur)		(-/+, -30~30)			
Reset (Rücksetzen)					
Audio	Mute (Stumm)	Off (Aus)			
		On (Betrieb)			
	Volume (Lautstärke)	(-/+, 0~10)			

Hauptmenü	Untermenü	Menüoption			
Setup	Projection (Projektion)	Desk Front (Tisch vorne)			
		Desk Rear (Tisch hinten)			
		Ceiling Front (Decke vorne)			
		Ceiling Rear (Decke hinten)			
	Power Settings (Betriebseinstellungen)	Direct Power On (Direkte Einschaltung)	Off (Aus)		
			On (Betrieb)		
		Signal Power On (Einschaltung bei Signal)	Off (Aus)		
			On (Betrieb)		
		Auto Power Off (Auto. Abschaltung)	(-/+ , 0 – 180) Minutes (Minuten)		
		Power Mode (Standby) (Betriebsmodus (Bereitschaft))	Active (Aktiv)		
	Eco (Öko)				
	Security (Sicherheit)	Power On Lock (Einschaltsperr)	Off (Aus)		
			On (Betrieb)		
		Security Timer (Sicherheitstimer)	Month (Monat)	(-/+ , 0~12)	
			Day (Tag)	(-/+ , 0~30)	
			Hour (Stunde)	(-/+ , 0~24)	
Change Password (Kennwort ändern)					

Hauptmenü	Untermenü	Menüoption		
Setup	HDMI CEC	HDMI CEC	Off (Aus)	
			On (Betrieb)	
	Test Pattern (Testbild)	Test Pattern (Testbild)	Off (Aus)	
			Green Grid (Grünes Raster)	
			Magenta Grid (Magenta-Raster)	
			White Grid (Weißes Raster)	
			White (Weiß)	
			Test Card (Testkarte)	
	Options (Optionen)	Language (Sprache)	English	
			Deutsch	
			Français	
			Italiano	
			Español	
			Português	
			Polski	
			Nederlands	
			Svenska	
			Norsk	
			Suomi	
			ελληνικά	
			繁體中文	
			簡體中文	
			日本語	
			한국어	
			Русский	
			Čeština	
			عربى	
	ไทย			
Türkçe				
Tiếng Việt				
Bahasa Indonesia				

Hauptmenü	Untermenü	Menüoption		
Setup	Options (Optionen)	Auto Source (Auto-Quelle)	Off (Aus)	
			On (Betrieb)	
		High Altitude (Große Höhe)	Off (Aus)	
			On (Betrieb)	
		Keypad Lock (Tastensperre)	Off (Aus)	
	On (Betrieb)			
Splash Screen (Startbildschirm)	Default (Standard)			
	User (Nutzer)			
	Reset (Rücksetzen)	Reset to Default (Auf Standard rücksetzen)		
LAN	LAN	Network Status		
		MAC Address (MAC-Adresse)		
		DHCP	Off (Aus)	
			On (Betrieb)	
		IP Address (IP-Adresse)	xxx.xxx.xxx	
		Subnet Mask (Subnet-Maske)	xxx.xxx.xxx	
		Gateway	xxx.xxx.xxx	
		DNS	xxx.xxx.xxx	
	Reset (Rücksetzen)			
	Control (Steuerung)	Crestron	Off (Aus)	
			On (Betrieb)	
		Extron	Off (Aus)	
			On (Betrieb)	
		PJ Link	Off (Aus)	
			On (Betrieb)	
		AMX Device Discovery	Off (Aus)	
On (Betrieb)				
Telnet		Off (Aus)		
		On (Betrieb)		
HTTP	Off (Aus)			
	On (Betrieb)			

Hauptmenü	Untermenü	Menüoption	
Information (Informationen)	Serial Number (Seriennummer)		
	Source (Quelle)		
	Resolution (Auflösung)		
	Refresh Rate (Bildfrequenz)		
	Color Mode (Farbmodus)		
	Light Source Hours (Lichtquellenstunden)		
	Light Source Mode (Lichtquellenmodus)		
	Firmware Version (Firmware-Version)	System	
	MCU		

Menübedienung

Display Menu (Anzeige-Menü)

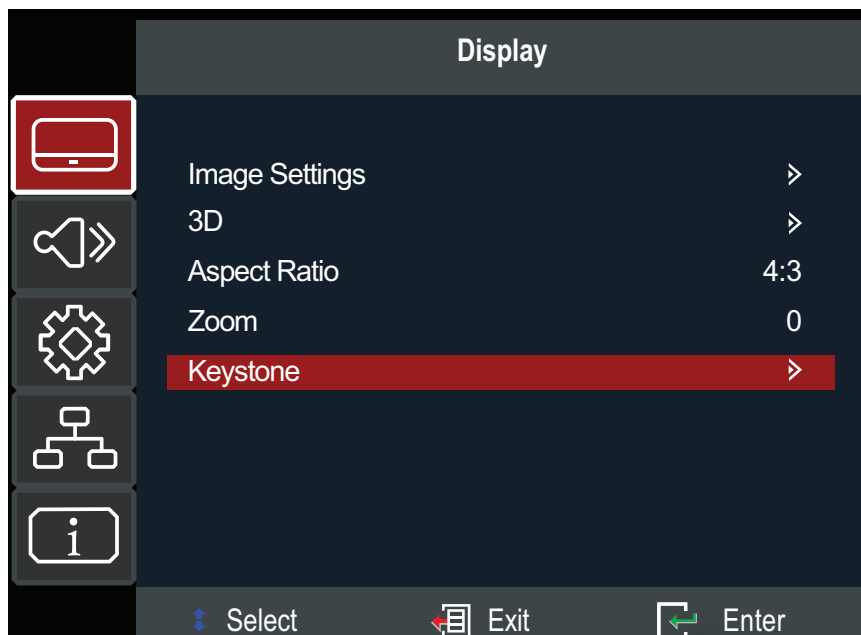

Menü	Beschreibung														
Image Settings (Bildeinstellungen)	<u>Color Mode (Farbmodus)</u> Es gibt mehrere vordefinierte Anzeigemodi, aus denen Sie entsprechend Ihren Anzeigevorlieben wählen können.														
	<table border="1" style="width: 100%; border-collapse: collapse;"> <thead> <tr> <th style="background-color: #c00000; color: white;">Modus</th> <th style="background-color: #c00000; color: white;">Beschreibung</th> </tr> </thead> <tbody> <tr> <td style="text-align: center;">Presentation (Präsentation)</td> <td>Für die meisten Präsentationanforderungen für Geschäfts- und Bildungsumgebungen geeignet.</td> </tr> <tr> <td style="text-align: center;">Brightest (Max. Helligkeit)</td> <td>Geeignet für helle, gut beleuchtete Umgebungen.</td> </tr> <tr> <td style="text-align: center;">Movie (Film)</td> <td>Bietet die beste Balance von Details und Farben beim Ansehen von Filmen.</td> </tr> <tr> <td style="text-align: center;">Gaming</td> <td>Optimiert Ihren Projektor für maximalen Kontrast und lebendige Farben, damit Sie beim Spielen auch Details im Schatten sehen können.</td> </tr> <tr> <td style="text-align: center;">User (Nutzer)</td> <td>Angepasste Nutzereinstellungen.</td> </tr> <tr> <td style="text-align: center;">3D</td> <td>Optimiert für 3D-Inhalte. HINWEIS: 3D-Brille erforderlich.</td> </tr> </tbody> </table>	Modus	Beschreibung	Presentation (Präsentation)	Für die meisten Präsentationanforderungen für Geschäfts- und Bildungsumgebungen geeignet.	Brightest (Max. Helligkeit)	Geeignet für helle, gut beleuchtete Umgebungen.	Movie (Film)	Bietet die beste Balance von Details und Farben beim Ansehen von Filmen.	Gaming	Optimiert Ihren Projektor für maximalen Kontrast und lebendige Farben, damit Sie beim Spielen auch Details im Schatten sehen können.	User (Nutzer)	Angepasste Nutzereinstellungen.	3D	Optimiert für 3D-Inhalte. HINWEIS: 3D-Brille erforderlich.
	Modus	Beschreibung													
	Presentation (Präsentation)	Für die meisten Präsentationanforderungen für Geschäfts- und Bildungsumgebungen geeignet.													
	Brightest (Max. Helligkeit)	Geeignet für helle, gut beleuchtete Umgebungen.													
	Movie (Film)	Bietet die beste Balance von Details und Farben beim Ansehen von Filmen.													
	Gaming	Optimiert Ihren Projektor für maximalen Kontrast und lebendige Farben, damit Sie beim Spielen auch Details im Schatten sehen können.													
User (Nutzer)	Angepasste Nutzereinstellungen.														
3D	Optimiert für 3D-Inhalte. HINWEIS: 3D-Brille erforderlich.														

Menü	Beschreibung
<p style="text-align: center;">Image Settings (Bildeinstellungen)</p>	<p><u>Brightness (Helligkeit)</u> Je höher der Wert, desto heller das Bild. Geringere Werte führen zu einem dunkleren Bild.</p> <p><u>Contrast (Kontrast)</u> Je höher der Wert, desto stärker der Kontrast. Stellen Sie hiermit den Weißpegel ein, nachdem Sie zuvor die Brightness (Helligkeit) entsprechend Ihrem ausgewählten Eingang und Ihrer Anzeigeumgebung angepasst haben.</p> <p><u>Sharpness (Bilddschärfe)</u> Ein hoher Wert führt zu einem schärferen Bild; ein geringerer Wert macht das Bild weicher.</p> <p><u>Color (Farbe)</u> Hier können Sie ein Bild von schwarzweiß bis vollfarbig einstellen.</p> <p><u>Tint (Farbton)</u> Je höher der Wert, desto grünlicher das Bild. Je geringer der Wert, desto stärker tendiert der Bildfarbton Richtung Rot.</p> <p><u>Gamma</u> Spiegelt die Beziehung zwischen Eingangsquelle und Bildhelligkeit wider.</p>

Menü	Beschreibung										
Image Settings (Bildeinstellungen)	<u>Color Settings (Farbeinstellungen)</u>										
	<table border="1" style="width: 100%; border-collapse: collapse;"> <thead> <tr> <th style="background-color: #c00000; color: white;">Einstellungen</th> <th style="background-color: #c00000; color: white;">Beschreibung</th> </tr> </thead> <tbody> <tr> <td style="text-align: center;">BrilliantColor™</td> <td>Ein Farbverarbeitungsalgorithmus und Verbesserungen der Systemstufe zur Erzielung einer besseren Helligkeit bei gleichzeitig naturgetreuen und lebhafteren Farben im Bild.</td> </tr> <tr> <td style="text-align: center;">Color Temperature (Farbtemperatur)</td> <td>Wählen Sie zwischen Warm, Standard und Cold (Kalt).</td> </tr> <tr> <td style="text-align: center;">Color Management (Farbverwaltung)</td> <td>Nur in permanenten Installationen mit gesteuerter Beleuchtung, wie Konferenzräumen, Vorlesungssälen und Heimkinos sollte Color Management (Farbverwaltung) in Betracht gezogen werden. Color Management (Farbverwaltung) bietet im Bedarfsfall eine Feinabstimmung der Farbe für eine exaktere Farbwiedergabe. Falls Sie eine Test-Disc mit verschiedenen Farbtestmustern erworben haben, die zum Testen der Farbpräsentation an Monitoren, Fernsehern, Projektoren usw. genutzt werden kann, können Sie jedes beliebige Bild von der Disc an der Leinwand projizieren und zur Anpassung das Menü Color Management (Farbverwaltung) aufrufen.</td> </tr> <tr> <td style="text-align: center;">Color Space (Farbraum)</td> <td>Wählen Sie zwischen Auto, RGB (0 bis 255), RGB (16 bis 235) und YUV-Farbraum.</td> </tr> </tbody> </table>	Einstellungen	Beschreibung	BrilliantColor™	Ein Farbverarbeitungsalgorithmus und Verbesserungen der Systemstufe zur Erzielung einer besseren Helligkeit bei gleichzeitig naturgetreuen und lebhafteren Farben im Bild.	Color Temperature (Farbtemperatur)	Wählen Sie zwischen Warm, Standard und Cold (Kalt).	Color Management (Farbverwaltung)	Nur in permanenten Installationen mit gesteuerter Beleuchtung, wie Konferenzräumen, Vorlesungssälen und Heimkinos sollte Color Management (Farbverwaltung) in Betracht gezogen werden. Color Management (Farbverwaltung) bietet im Bedarfsfall eine Feinabstimmung der Farbe für eine exaktere Farbwiedergabe. Falls Sie eine Test-Disc mit verschiedenen Farbtestmustern erworben haben, die zum Testen der Farbpräsentation an Monitoren, Fernsehern, Projektoren usw. genutzt werden kann, können Sie jedes beliebige Bild von der Disc an der Leinwand projizieren und zur Anpassung das Menü Color Management (Farbverwaltung) aufrufen.	Color Space (Farbraum)	Wählen Sie zwischen Auto, RGB (0 bis 255), RGB (16 bis 235) und YUV-Farbraum.
	Einstellungen	Beschreibung									
	BrilliantColor™	Ein Farbverarbeitungsalgorithmus und Verbesserungen der Systemstufe zur Erzielung einer besseren Helligkeit bei gleichzeitig naturgetreuen und lebhafteren Farben im Bild.									
	Color Temperature (Farbtemperatur)	Wählen Sie zwischen Warm, Standard und Cold (Kalt).									
	Color Management (Farbverwaltung)	Nur in permanenten Installationen mit gesteuerter Beleuchtung, wie Konferenzräumen, Vorlesungssälen und Heimkinos sollte Color Management (Farbverwaltung) in Betracht gezogen werden. Color Management (Farbverwaltung) bietet im Bedarfsfall eine Feinabstimmung der Farbe für eine exaktere Farbwiedergabe. Falls Sie eine Test-Disc mit verschiedenen Farbtestmustern erworben haben, die zum Testen der Farbpräsentation an Monitoren, Fernsehern, Projektoren usw. genutzt werden kann, können Sie jedes beliebige Bild von der Disc an der Leinwand projizieren und zur Anpassung das Menü Color Management (Farbverwaltung) aufrufen.									
	Color Space (Farbraum)	Wählen Sie zwischen Auto, RGB (0 bis 255), RGB (16 bis 235) und YUV-Farbraum.									
	<u>Light Source Mode (Lichtquellenmodus)</u>										
	<table border="1" style="width: 100%; border-collapse: collapse;"> <thead> <tr> <th style="background-color: #c00000; color: white;">Modus</th> <th style="background-color: #c00000; color: white;">Beschreibung</th> </tr> </thead> <tbody> <tr> <td style="text-align: center;">Dynamic Black (Dynamisches Schwarz)</td> <td>Zur automatischen Anpassung der Bildhelligkeit für eine optimale Kontrastleistung.</td> </tr> <tr> <td style="text-align: center;">Öko</td> <td>Verringert die Lichtausgabe für einen geringeren Stromverbrauch.</td> </tr> <tr> <td style="text-align: center;">Ein/Aus</td> <td>Wählen Sie die prozentuale Leistung (50 bis 100 %) für den Helligkeitsmodus.</td> </tr> </tbody> </table>	Modus	Beschreibung	Dynamic Black (Dynamisches Schwarz)	Zur automatischen Anpassung der Bildhelligkeit für eine optimale Kontrastleistung.	Öko	Verringert die Lichtausgabe für einen geringeren Stromverbrauch.	Ein/Aus	Wählen Sie die prozentuale Leistung (50 bis 100 %) für den Helligkeitsmodus.		
	Modus	Beschreibung									
Dynamic Black (Dynamisches Schwarz)	Zur automatischen Anpassung der Bildhelligkeit für eine optimale Kontrastleistung.										
Öko	Verringert die Lichtausgabe für einen geringeren Stromverbrauch.										
Ein/Aus	Wählen Sie die prozentuale Leistung (50 bis 100 %) für den Helligkeitsmodus.										
<u>Reset (Rücksetzen)</u>											
<p>Zur Rücksetzung der Anzeigemodus-Einstellungen (Brightness (Helligkeit), Contrast (Kontrast), Sharpness (Schärfe), Color (Farbe), Tint (Farbton), Gamma, Brilliant Color, Color Temperature (Farbtemperatur), Color Management (Farbverwaltung), Color Space (Farbraum), Light Source Mode (Lichtquellenmodus)) auf die Standardwerte.</p>											

Menü	Beschreibung										
3D	<p><u>3D Mode (3D-Modus)</u> Zum De- oder Aktivieren der 3D-Funktion.</p> <p><u>3D Format (3D-Format)</u> Wählen Sie zwischen den Formaten Auto, SBS, Top and Bottom und Frame Sequential.</p> <p>HINWEIS: Eine Blu-ray-3D-Quelle wird automatisch erkannt, und Optionen können nicht ausgewählt werden.</p> <table border="1" style="margin-left: auto; margin-right: auto;"> <thead> <tr> <th style="background-color: #c00000; color: white;">Option</th> <th style="background-color: #c00000; color: white;">Beschreibung</th> </tr> </thead> <tbody> <tr> <td style="text-align: center;">Auto</td> <td>Wenn ein 3D-Identifikationssignal erkannt wird, wird automatisch das 3D-Format ausgewählt.</td> </tr> <tr> <td style="text-align: center;">SBS</td> <td>Zeigt das Side-by-Side-Format.</td> </tr> <tr> <td style="text-align: center;">Top and Bottom (Top/Bottom)</td> <td>Zeigt das Top/Bottom-Format.</td> </tr> <tr> <td style="text-align: center;">Frame Sequential</td> <td>Zeigt das Frame-Sequential-Format.</td> </tr> </tbody> </table> <p><u>3D Sync Invert (3D-Synchr. Umkehren)</u> Zum De- oder Aktivieren der Funktion 3D Sync Invert (3D-Synchr. Umkehren).</p>	Option	Beschreibung	Auto	Wenn ein 3D-Identifikationssignal erkannt wird, wird automatisch das 3D-Format ausgewählt.	SBS	Zeigt das Side-by-Side-Format.	Top and Bottom (Top/Bottom)	Zeigt das Top/Bottom-Format.	Frame Sequential	Zeigt das Frame-Sequential-Format.
Option	Beschreibung										
Auto	Wenn ein 3D-Identifikationssignal erkannt wird, wird automatisch das 3D-Format ausgewählt.										
SBS	Zeigt das Side-by-Side-Format.										
Top and Bottom (Top/Bottom)	Zeigt das Top/Bottom-Format.										
Frame Sequential	Zeigt das Frame-Sequential-Format.										

REMARQUE : Dieser Projektor ist ein 3D-fähiger Projektor mit einer DLP-Link-3D-Lösung. Achten Sie darauf, dass Ihre 3D-Brille für DLP-Link 3D geeignet ist. Dieser Projektor unterstützt Frame-Sequential- (Seitenumkehr) 3D über die Anschlüsse **HDMI 1/HDMI 2**. Für optimale Leistung wird die Auflösung 1920 x 1080 empfohlen. Bitte beachten Sie, dass die Auflösung 4K (3840 x 2160) im 3D-Modus nicht unterstützt wird.

Menü	Beschreibung	
Aspect Ratio (Seitenverhältnis)	Wählen Sie das Seitenverhältnis des projizierten Bildes.	
	Seitenverhältnis	Beschreibung
	4:3	Skaliert das Bild so, dass es in der Mitte der Projektionsfläche im Seitenverhältnis 4:3 dargestellt wird. Diese Option eignet sich in erster Linie für 4:3-Bilder bspw. von Computern, Fernsehgeräten mit Standardauflösung sowie für DVD-Filme im Format 4:3, da solche Signale ohne Änderungen des Seitenverhältnisses dargestellt werden.
	16:9	Skaliert das Bild so, dass es in der Mitte der Projektionsfläche im Seitenverhältnis 16:9 dargestellt wird. Dies ist optimal geeignet für Bilder, die sich bereits in einem 16:9-Bildformat befinden, wie High-Definition-Fernsehen.
	L.BOX	Für Nicht-16:9- und Letterbox-Quellen sowie bei Verwendung eines externen 16:9-Objektivs zur Anzeige des 2,35:1-Seitenverhältnisses mit voller Auflösung vorgesehen.
	Full (Vollständig)	Vergrößert das Bild zum vollständigen Ausfüllen des Bildschirms.
Auto	Skaliert ein Bild proportional auf die native Horizontalauflösung des Projektors. Diese Einstellung eignet sich für Signale, die weder im 4:3- noch im 16:9-Seitenverhältnis vorliegen, und sorgt für eine maximale Ausnutzung der Projektionsfläche, ohne das Seitenverhältnis zu verändern.	
Zoom	Verkleinert oder vergrößert das projizierte Bild.	
Keystone (Trapezkorrektur)	Option	Beschreibung
	Four Corners (Vier Ecken)	Passen Sie jede Ecke an, damit ein quadratisches Bild entsteht, wenn die Projektionsfläche nicht eben ist. HINWEIS: Während der Anpassung werden die Menü Four Corners (Vier Ecken) und Aspect Ratio (Seitenverhältnis) und Zoom deaktiviert. Setzen Sie die Trapezkorrektur-Einstellungen auf den Standard zurück, um sie wieder zu aktivieren.
	H. Keystone (H. Trapezkorrektur)	Passen Sie horizontale Bildverzerrungen an.
	V. Keystone (V. Trapezkorrektur)	Passen Sie vertikale Bildverzerrungen an.
	Reset (Rücksetzen)	Zum Rücksetzen der Trapezkorrektur-Einstellungen auf die Standardwerte.

Audio Menu (Audiomenü)

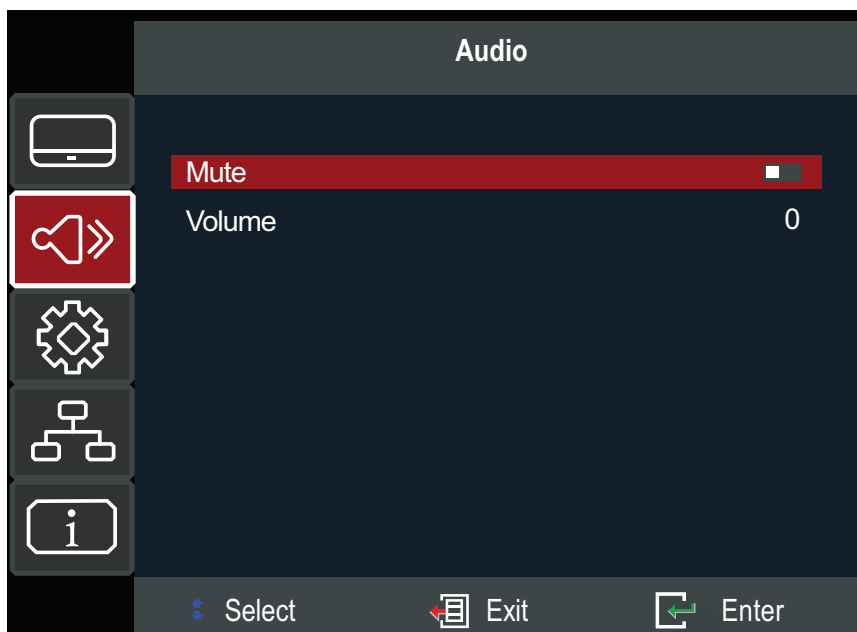

Menü	Beschreibung
Mute (Stumm)	Zum vorübergehenden Stummschalten des Tons.
Volume (Lautstärke)	Stellen Sie die Lautstärke ein.

Setup Menu (Einstellungen-Menü)

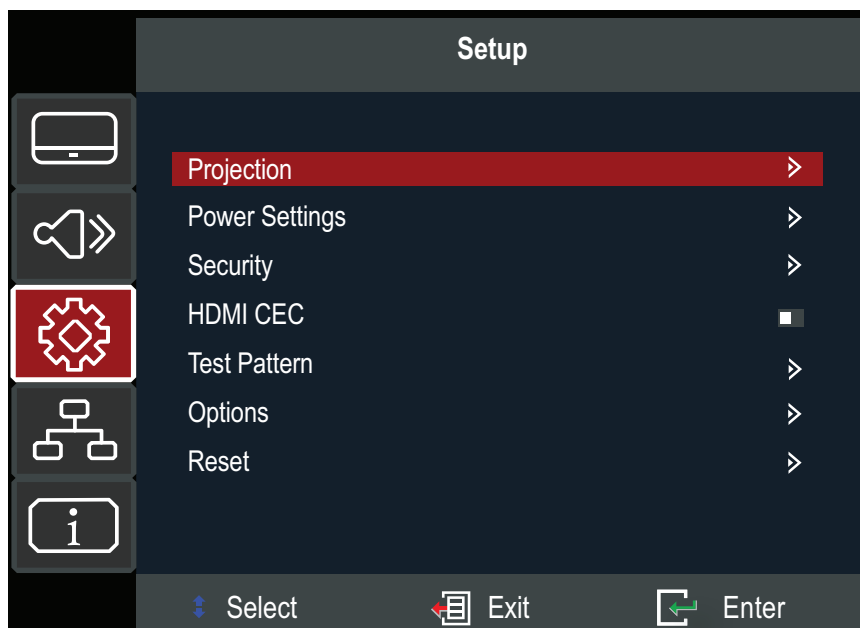

Menü	Beschreibung
Projection (Projektion)	Wählen Sie die bevorzugte Projektionsposition. Desk Front (Tisch vorne), Desk Rear (Tisch hinten), Ceiling Front (Decke vorne) oder Ceiling Rear (Decke hinten).
Power Settings (Betriebseinstellungen)	<p><u>Direct Power On (Direkte Einschaltung)</u> Der Projektor wird bei Erkennung einer Gleichspannungsversorgung eingeschaltet, ohne dass Sie die Ein-/Austaste am Projektor oder an der Fernbedienung drücken müssen.</p> <p><u>Signal Power On (Einschaltung bei Signal)</u> Der Projektor wird bei Erkennung eines Signals automatisch eingeschaltet, ohne dass Sie die Ein-/Austaste am Projektor oder an der Fernbedienung drücken müssen.</p> <p><u>Auto Power Off (Auto. Abschaltung)</u> Ein Countdown-Timer startet, wenn kein Signal an den Projektor gesendet wird. Der Projektor schaltet sich nach Ablauf des Countdowns (in Minuten) automatisch aus.</p> <p><u>Power Mode (Standby) (Betriebsmodus (Bereitschaft))</u> Wählen Sie die bevorzugte Funktion, wenn sich der Projektor im Bereitschaftsmodus befindet: Aktiv oder Energiesparen.</p>

Menü	Beschreibung
Security (Sicherheit)	<p><u>Power On Lock (Einschaltsperr)</u> De-/aktivieren Sie eine Kennworteingabeaufforderung vor Verwendung des Projektors. HINWEIS: Das Standardkennwort lautet: 1234</p> <p><u>Security Timer (Sicherheitstimer)</u> Legen Sie fest, wie lange der Projektor genutzt werden kann. Sobald diese Zeit verstrichen ist, werden Sie zur erneuten Eingabe Ihres Kennwortes aufgefordert.</p> <p><u>Change Password (Kennwort ändern)</u> Zur Festlegung oder Änderung des Kennwortes. HINWEIS: Bitte befolgen Sie die OSD-Meldung und geben Sie zunächst das aktuelle und dann ein neues Kennwort (Sicherheitscode) ein. Bestätigen Sie das neue Kennwort durch erneute Eingabe des neuen Kennwortes.</p>
HDMI CEC	<p>Wenn Sie über HDMI-Kabel HDMI-CEC-kompatible Geräte mit dem Projektor verbinden, können Sie diese über die HDMI-CEC-Steuerungsfunktion im OSD des Projektors in denselben Betriebszustand versetzen. Dies ermöglicht die Ein- oder Abschaltung eines oder mehrerer Geräte in einer Gruppe über HDMI CEC in einer typischen Konfiguration.</p> <p>HINWEIS:</p> <ul style="list-style-type: none"> • Damit die CEC-Funktion richtig funktioniert, stellen Sie sicher, dass das Gerät über ein HDMI-Kabel richtig mit dem HDMI-Eingang des Projektors verbunden und seine CEC-Funktion eingeschaltet ist. • Wenn beide Anschlüsse, HDMI 1 und HDMI 2, belegt sind, kann die CEC-Funktion die richtige Quelle nicht erkennen. • Je nach verbundenem Gerät funktioniert die CEC-Funktion möglicherweise nicht.
Test Pattern (Testbild)	<p>Wählen Sie als Testmuster grünes Raster, Magenta-Raster, weißes Raster, Weiß, Testkarte oder deaktivieren Sie diese Funktion (Aus).</p>

Menü	Beschreibung						
<p>Options (Optionen)</p>	<p><u>Language (Sprache)</u> Zur Auswahl der Sprache des OSD-Menüs.</p> <p><u>Auto Source (Auto-Quelle)</u> Zur automatischen Suche nach einer verfügbaren Eingangsquelle.</p> <table border="1" data-bbox="568 365 1422 824"> <thead> <tr> <th data-bbox="568 365 826 414">Option</th> <th data-bbox="826 365 1422 414">Beschreibung</th> </tr> </thead> <tbody> <tr> <td data-bbox="568 414 826 539">Off (Aus)</td> <td data-bbox="826 414 1422 539">Suchen Sie nur nach der aktuellen Eingangswahl. Drücken Sie zur Anzeige der Quellenliste die Taste Source (Quelle).</td> </tr> <tr> <td data-bbox="568 539 826 824">On (Betrieb)</td> <td data-bbox="826 539 1422 824">Zur automatischen Suche nach einer verfügbaren Eingangsquelle. Drücken Sie die Source (Quelle)-Taste zur automatischen Erkennung der nächsten Quelle. HINWEIS: Die Scanreihenfolge ist: HDMI 1 > HDMI 2.</td> </tr> </tbody> </table> <p><u>High Altitude (Große Höhe)</u> Bei Aktivierung drehen sich die Lüfter für bessere Kühlung und mehr Leistung schneller. Dies empfiehlt sich in großen Höhen, in denen die Luft dünner ist.</p> <p><u>Keypad Lock (Tastensperre)</u> Zum Sperren aller Bedienfeldtasten mit Ausnahme der Ein-/Austaste. HINWEIS: Halten Sie zur Freigabe der Bedienfeldsperre die Enter-Taste am Projektor 5 Sekunden lang gedrückt. Sie können auch die Fernbedienung nutzen und Folgendes aufrufen: Setup > Keypad Lock (Bedienfeldsperre) > Off (Aus).</p> <p><u>Splash Screen (Startbildschirm)</u> Legen Sie die Startseite fest. Wenn Änderungen vorgenommen werden, wirken Sie sich diese beim nächsten Einschalten des Projektors aus. HINWEIS: Verwenden Sie das „Splash Tool“ zum Ändern des Startbildes.</p>	Option	Beschreibung	Off (Aus)	Suchen Sie nur nach der aktuellen Eingangswahl. Drücken Sie zur Anzeige der Quellenliste die Taste Source (Quelle) .	On (Betrieb)	Zur automatischen Suche nach einer verfügbaren Eingangsquelle. Drücken Sie die Source (Quelle) -Taste zur automatischen Erkennung der nächsten Quelle. HINWEIS: Die Scanreihenfolge ist: HDMI 1 > HDMI 2.
	Option	Beschreibung					
Off (Aus)	Suchen Sie nur nach der aktuellen Eingangswahl. Drücken Sie zur Anzeige der Quellenliste die Taste Source (Quelle) .						
On (Betrieb)	Zur automatischen Suche nach einer verfügbaren Eingangsquelle. Drücken Sie die Source (Quelle) -Taste zur automatischen Erkennung der nächsten Quelle. HINWEIS: Die Scanreihenfolge ist: HDMI 1 > HDMI 2.						
<p>Reset (Rücksetzen)</p>	<p>Zum Rücksetzen der Einstellungen auf die Standardwerte. HINWEIS: Bei der Rücksetzung bleiben die folgenden Einstellungen erhalten: Language (Sprache), Projection (Projektion), High Altitude (Große Höhe), Security Settings (Sicherheitseinstellungen), Zoom, Keystone Settings (Trapezkorrektureinstellungen).</p>						

Network Menu (Netzwerk-Menü)

Der Projektor bietet verschiedene Netzwerk- und Fernverwaltungsfunktionen. Sie können den Projektor über ein LAN-Kabel mit einem bestehenden Netzwerk verbinden.

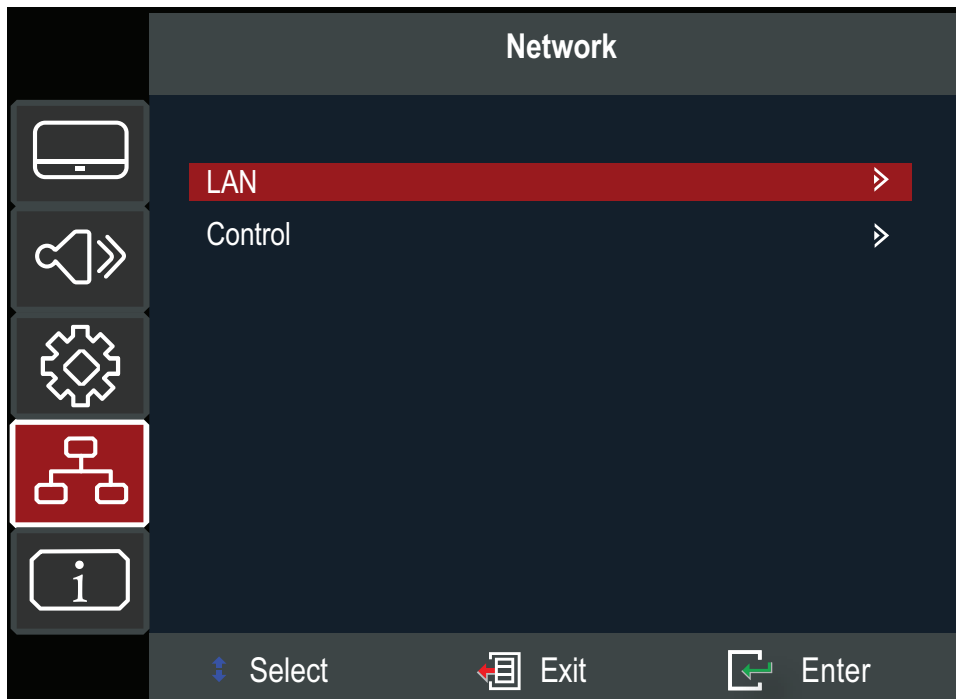

Menü	Beschreibung
LAN	Netzwerkinformationen anzeigen und DHCP-Protokoll de-/aktivieren. HINWEIS: Der Projektor erkennt aktuelle IP-Adresse, Subnetzmaske, Gateway und DNS-Adressen des Projektors automatisch, wenn DHCP aktiviert ist.
Control (Steuerung)	Netzwerksteuerung-Suites aktivieren oder deaktivieren.

Information Menu (Informationen-Menü)

Zur Anzeige von Informationen über Seriennummer, Quelle, Auflösung, Bildfrequenz, Farbmodus, Lichtquellenstunden, Lichtquellenmodus und Firmware-Version.

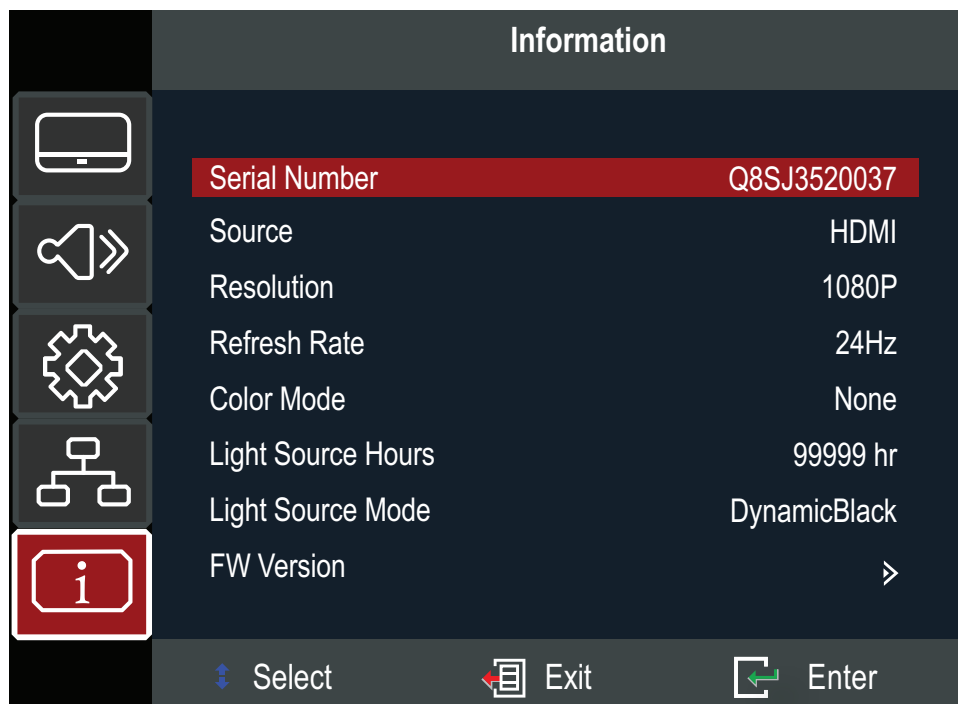

Anhang

Technische Daten

Element	Kategorie	Technische Daten
Projektor	Typ	Laser
	Anzeigegröße	30 bis 300 Zoll
	Projektionsverhältnis	1,4 bis 2,24 (100 Zoll bei 3,10 m)
	Objektiv	F = 2,5 bis 3,26, f = 16,901 bis 21,6076 mm
	Anzeigesystem	1-Chip-DMD
Eingangssignal	HDMI (v. 1.4)	f _h : 15 bis 102 kHz, f _v : 23 bis 120 Hz, Pixelrate: 165MHz
Auflösung	Nativ	1920 (H) x 1080 (V)
Ein/Aus	Eingangsspannung	100 – 240 V Gleichspannung, 50/60 Hz (automatischer Wechsel)
Betriebsbedingungen	Temperatur	0 bis 40 °C
	Feuchtigkeit	10 bis 80 % (nicht kondensierend)
	Höhe	0 bis 760 m bei 0 bis 40 °C 760 bis 1.520 m bei 0 bis 35 °C 1.520 bis 3.048 m bei 0 bis 30 °C
Lagerungsbedingungen	Temperatur	-20 – 60 °C
	Feuchtigkeit	5 bis 90 % (nicht kondensierend)
	Höhe	0 bis 12.100 m
Abmessungen	Physisch (B x H x T)	286 x 216 x 129 mm (11,26 x 8,50 x 5,08 Zoll)
Gewicht	Physisch	3,00 kg (6,61 lbs)
Leistungsaufnahme	Betrieb ¹	210 W (typisch)
	Aus	< 0,5 W (Bereitschaftsmodus)

¹ Die Testbedingung erfüllt EEI-Standards.

Projektormäße

286 x 216 x 129 mm (B x T x H)

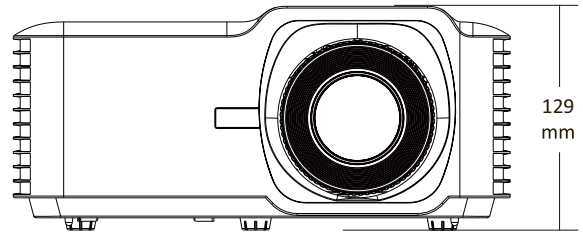
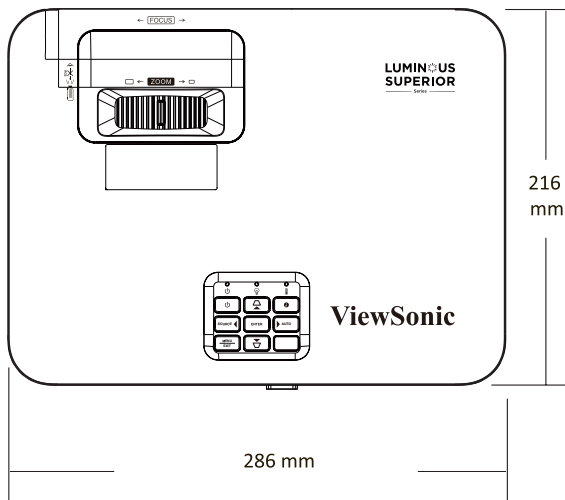

Timing-Tabelle

Videoeingang

Timing	Auflösung	Horizontale Frequenz (kHz)	Vertikale Frequenz (Hz)	Pixeltaktfrequenz (MHz)
480i	720(1440) x 480	15,73	59,94	27
480p	720 x 480	31,47	59,94	27
720/50p	1280 x 720	37,50	50	74,25
720/60p		45,00	60	74,25
1080/24P	1920 x 1080	27,00	24	74,25
1080/50i		28,13	50	74,25
1080/60i		33,75	60	74,25
1080/50P		56,25	50	148,50
1080/60P		67,50	60	148,50

PC-eingang

Auflösung	Modus	Bildwiederholfrequenz (Hz)	Horizontale Frequenz (kHz)	Takt (MHz)
720 x 400	720 x 400_70	70,09	31,47	28,32
800 x 600	SVGA_56	56,25	35,16	36,00
	SVGA_60	60,32	37,88	40,00
	SVGA_72	72,19	48,08	50,00
	SVGA_75	75,00	46,88	49,50
1024 x 768	XGA_60	60,00	48,36	65,00
	XGA_70	70,07	56,48	75,00
	XGA_75	75,03	60,02	78,75
1152 x 870	1152 x 870_75	75,00	67,50	108,00
1280 x 1024	SXGA_60	60,02	63,98	108,00
	SXGA_75	75,03	79,98	135,00
1280 x 960	1280 x 960_60	60,00	60,00	108,00
1440 x 900	WXGA+_60	59,89	55,94	106,50
1680 x 1050	1680 x 1050_60	59,95	65,29	146,25
640 x 480 @ 67Hz	MAC13	66,67	35,00	30,24

Unterstütztes 3D-Timing

HDMI 3D		
Frame-Packing-Format		
Timing	Auflösung	Bildwiederholfrequenz (Hz)
1080p	1920 x 1080	24
720p	1280 x 720	50 / 60
Side-by-Side-Format		
Timing	Auflösung	Bildwiederholfrequenz (Hz)
1080i	1920 x 1080	50 / 60
Top-and-Bottom-Format		
Timing	Auflösung	Bildwiederholfrequenz (Hz)
1080p	1920 x 1080	24
720p	1280 x 720	50 / 60

Problemlösung

Dieser Abschnitt beschreibt einige allgemeine Probleme, die bei Verwendung des Projektors auftreten könnten.

Problem	Lösungsvorschläge
Der Projektor schaltet sich nicht ein	<ul style="list-style-type: none"> • Achten Sie darauf, dass das Netzkabel am Projektor und der Steckdose angeschlossen ist. • Falls die Kühlung nicht abgeschlossen wurde, warten Sie bitte, bis der Vorgang beendet ist. Versuchen Sie dann noch einmal, den Projektor einzuschalten. • Falls die obige Abhilfemaßnahme nicht hilft, versuchen Sie es mit einer anderen Steckdose oder testen Sie die Steckdose durch Anschließen eines anderen elektrischen Gerätes.
Es wird kein Bild angezeigt	<ul style="list-style-type: none"> • Stellen Sie sicher, dass das Kabel der Videoquelle richtig angeschlossen und die Videoquelle eingeschaltet ist. • Falls die Eingangsquelle nicht automatisch ausgewählt wird, wählen Sie die richtige Quelle mit „Source Input“ am Projektor oder an der Fernbedienung.
Das Bild ist unscharf	<ul style="list-style-type: none"> • Durch Anpassung des Fokus über den Focus Switch (Fokusschalter) können Sie das Projektionsobjektiv richtig scharf stellen. • Stellen Sie sicher, dass Projektor und Leinwand richtig ausgerichtet sind. Passen Sie bei Bedarf die Höhe des Projektors sowie Projektionswinkel und -richtung an.
Das Bild ist umgekehrt	<ul style="list-style-type: none"> • Öffnen Sie das OSD-Menü und navigieren Sie zu: Setup (Einrichtung) > Projection (Projektion) und passen Sie die Projektionsoption an.
Das Bild wird bei Projektion einer 16:9-DVD gestreckt	<ul style="list-style-type: none"> • Wenn Sie eine anamorphe DVD oder 16:9-DVD abspielen, zeigt der Projektor das beste Bild in 16:9. • Wenn Sie einen 4:3-Format-DVD-Titel abspielen, ändern Sie das Format im Projektor-OSD-Menü in 4:3. • Stellen Sie das Anzeigeformat am DVD-Player auf 16:9 (Breitbild) ein.

Problem	Lösungsvorschläge
Die Fernbedienung funktioniert nicht	<ul style="list-style-type: none"> • Stellen Sie sicher, dass sich keine Hindernisse zwischen Fernbedienung und Projektor befindet. Der Abstand darf maximal 8 m betragen. • Die Batterien sind möglicherweise erschöpft. Prüfen und ersetzen Sie sie bei Bedarf.
Der Projektor reagiert auf keine Steuerung	<ul style="list-style-type: none"> • Schalten Sie den Projektor aus und trennen Sie das Netzkabel. Warten Sie mindestens 20 Sekunden, stellen Sie die Verbindung dann erneut her und versuchen Sie es erneut.

LED-Anzeigen

Wenn die Warnanzeigen (siehe unten) aufleuchten oder blinken, schaltet sich der Projektor automatisch ab. Trennen Sie das Netzkabel vom Projektor, warten Sie 30 Sekunden und versuchen Sie es erneut. Falls die Warnanzeigen aufleuchten oder blinken, kontaktieren Sie bitte das nächstgelegene Kundencenter.

Status und Beschreibung	Betriebsanzeige		Temperatur-Anzeigeleuchte	Lichtquellen-Anzeigeleuchte
	Rot	Blau	Rot	Rot
Bereitschaftszustand (Netzkabeleingang)	Leuchtet			
Einschalten (Aufwärmung)		Blinkt (1 s aus/1 s ein)		
Eingeschaltet und Lampenbetrieb		Leuchtet		
Abschalten (Kühlung)		Blinkt (0,5 s aus/0,5 s ein) Zurück zu rotem Leuchten, wenn sich der Kühllüfter abschaltet.		
Fehler (Lampenfehler)	Blinkt			Leuchtet
Fehler (Lüfterfehler)	Blinkt		Blinkt	
Fehler (Überhitzung)	Blinkt		Leuchtet	

Wartung

Allgemeine Vorsichtsmaßnahmen

- Stellen Sie sicher, dass der Projektor ausgeschaltet und das Netzkabel von der Steckdose getrennt ist.
- Entfernen Sie niemals Teile vom Projektor. Wenden Sie sich an ViewSonic® oder einen Händler, wenn ein Teil des Projektors ersetzt werden muss.
- Sprühen oder schütten Sie niemals direkt Flüssigkeiten auf das Gehäuse.
- Gehen Sie vorsichtig mit dem Projektor um, da Kratzer bei dunkleren Projektoren auffälliger sind als bei helleren.

Objektiv reinigen

- Entfernen Sie Staub mit Druckluft (aus der Dose).
- Falls das Objektiv immer noch verschmutzt ist, verwenden Sie ein Objektivreinigungstuch oder feuchten Sie ein weiches Tuch mit Objektivreiniger an und wischen Sie die Oberfläche ab.

ACHTUNG: Reiben Sie niemals mit scheuernden Materialien über das Objektiv.

Gehäuse reinigen

- Verwenden Sie zum Entfernen von Schmutz oder Staub ein weiches, fusselfreies, trockenes Tuch.
- Falls das Gehäuse immer noch nicht sauber ist, tragen Sie eine geringe Menge eines nicht scheuernden, sanften Reinigungsmittels ohne Ammoniak oder Alkohol auf ein sauberes, weiches, fusselfreies Tuch auf; wischen Sie dann die Oberfläche ab.

ACHTUNG: Benutzen Sie niemals Wachs, Alkohol, Benzin, Verdünnung oder andere chemische Lösungsmittel.

Projektor lagern

Wenn sie den Projektor längere Zeit aufbewahren möchten:

- Stellen Sie sicher, dass sich Temperatur und Feuchtigkeit des Lagerortes innerhalb des empfohlenen Bereichs befinden.
- Ziehen Sie den höhenverstellbaren Fuß vollständig ein.
- Nehmen Sie die Batterien aus der Fernbedienung.
- Verpacken Sie den Projektor im Originalkarton oder auf ähnliche Weise.

Haftungsausschluss

- ViewSonic® empfiehlt keine ammoniak- oder alkoholhaltigen Reiniger für Objektiv oder Gehäuse. Bestimmte chemische Reinigungsmittel können das Objektiv und/oder das Gehäuse des Projektors beschädigen.
- ViewSonic® haftet nicht für Schäden, die durch den Einsatz solcher ammoniak- oder alkoholhaltigen Reinigungsmittel verursacht werden.

Informationen zu Richtlinien und Service

Informationen zur Konformität

Dieser Abschnitt behandelt sämtliche Verbindungsanforderungen und Erklärungen bezüglich behördlicher Vorschriften. Bestätigte entsprechende Anwendungen beziehen sich auf Typenschilder und relevante Kennzeichnungen am Gerät.

FCC-Erklärung

Dieses Gerät erfüllt Teil 15 der FCC-Regularien. Der Betrieb unterliegt den folgenden beiden Voraussetzungen: (1) Dieses Gerät darf keine Störungen verursachen, und (2) dieses Gerät muss jegliche empfangenen Störungen hinnehmen, einschließlich Störungen, die zu unbeabsichtigtem Betrieb führen können. Dieses Gerät wurde getestet und als mit den Grenzwerten für Digitalgeräte der Klasse B gemäß Teil 15 der FCC-Regularien übereinstimmend befunden.

Diese Grenzwerte wurden geschaffen, um angemessenen Schutz gegen Störungen beim Betrieb in Wohngebieten zu gewährleisten. Dieses Gerät erzeugt, verwendet und kann Hochfrequenzenergie abstrahlen und kann - falls nicht in Übereinstimmung mit den Bedienungsanweisungen installiert und verwendet - Störungen der Funkkommunikation verursachen. Allerdings ist nicht gewährleistet, dass es in bestimmten Installationen nicht zu Störungen kommt. Falls diese Ausrüstung Störungen des Radio- oder Fernsehempfangs verursachen sollte, was leicht durch Aus- und Einschalten der Ausrüstung herausgefunden werden kann, wird dem Anwender empfohlen, die Störung durch eine oder mehrere der folgenden Maßnahmen zu beseitigen:

- Neuausrichtung oder Neuplatzierung der Empfangsantenne(n).
- Vergrößern des Abstands zwischen Gerät und Empfänger.
- Anschluss des Gerätes an einen vom Stromkreis des Empfängers getrennten Stromkreis.
- Hinzuziehen des Händlers oder eines erfahrenen Radio-/Fernsehtechnikers.

Warnung: Darüber hinaus können jegliche Änderungen oder Modifikationen, die nicht ausdrücklich von der für die Übereinstimmung verantwortlichen Stelle zugelassen sind, Ihre Berechtigung zum Betrieb des Gerätes erlöschen lassen.

Industry-Canada-Erklärung

This Class B digital apparatus complies with Canadian ICES-003.

Cet appareil numérique de classe B est conforme à la norme NMB-003 du Canada.

CAN ICES-003(B) / NMB-003(B)

CE-Konformität für europäische Länder

CE Das Gerät entspricht der EMV-Richtlinie 2014/30/EU und Niederspannungsrichtlinie 2014/35/EU. Ökodesign-Richtlinie 2009/125/EG.

Folgende Informationen gelten nur für EU-Mitgliedstaaten:

Die rechts gezeigte Kennzeichnung erfolgt in Übereinstimmung mit der Richtlinie zur Entsorgung elektrischer und elektronischer Altgeräte 2012/19/EU (WEEE). Das Kennzeichen gibt an, dass das Gerät NICHT mit dem unsortierten Hausmüll entsorgt werden darf, sondern entsprechend örtlicher Gesetze an Rückgabe- und Sammelsysteme übergeben werden muss.



RoHS2-Konformitätserklärung

Dieses Produkt wurde in Übereinstimmung mit der Richtlinie 2011/65/EU des Europäischen Parlaments und des Rates zur Beschränkung des Einsatzes bestimmter gefährlicher Stoffe in Elektro- und Elektronikgeräte (RoHS2-Richtlinie) entwickelt und hergestellt und gilt als mit den vom Ausschuss für die Anpassung der Richtlinien an den technischen Fortschritt festgelegten maximalen Konzentrationen wie nachstehend gezeigt übereinstimmend:

Substanz	Empfohlene maximale Konzentration	Tatsächliche Konzentration
Blei (Pb)	0,1%	< 0,1%
Quecksilber (Hg)	0,1%	< 0,1%
Cadmium (Cd)	0,01%	< 0,01%
Sechswertiges Chrom (Cr6 ⁺)	0,1%	< 0,1%
Polybromierte Biphenyle (PBB)	0,1%	< 0,1%
Polybromierte Biphenylether (PBDE)	0,1%	< 0,1%
Bis(2-Ethylhexyl)phthalat (DEHP)	0,1%	< 0,1%
Benzylbutylphthalat (BBP)	0,1%	< 0,1%
Dibutylphthalat (DBP)	0,1%	< 0,1%
Diisobutylphthalat (DIBP))	0,1%	< 0,1%

Bestimmte Komponenten des Produktes sind, wie oben erklärt, unter Anhang III der RoHS2-Richtlinien wie nachstehend angegeben ausgenommen. Beispiele ausgenommener Komponenten:

- Kupferlegierung mit bis zu 4 Gewichtsprozent.
- Blei in Lötmitteln mit hohem Schmelzpunkt (z. B. bleibasierte Legierungen mit 85 Gewichtsprozent Blei oder mehr).
- Elektrische und elektronische Komponenten mit Blei in Glas oder Keramik mit Ausnahme anderer dielektrischer Keramik in Kondensatoren, z. B. piezoelektronischen Geräten, oder in Glas- oder Keramik-Matrix-Verbundwerkstoffen.
- Blei in dielektrischer Keramik in Kondensatoren für eine Nennspannung von 125 V Wechselfspannung oder 250 V Gleichspannung: oder höher.

Indische Beschränkung zu gefährlichen Stoffen

Erklärung zur Beschränkung gefährlicher Stoffe (Indien). Dieses Produkt stimmt mit der „India E-waste Rule 2011“ überein, die den Einsatz von Blei, Quecksilber, sechswertigem Chrom, polybromierten Biphenylen oder polybromierten Diphenylethern in Konzentrationen von mehr als 0,1 Gewichtsprozent und 0,01 Gewichtsprozent bei Cadmium untersagt, unter Berücksichtigung der Ausnahmen in Schedule 2 der Vorschrift.

Entsorgung zum Ende der Einsatzzeit

ViewSonic® nimmt den Umweltschutz sehr ernst, verpflichtet sich daher zu umweltfreundlichen Lebens- und Arbeitsweisen. Vielen Dank für Ihre Mitwirkung an einem intelligenteren, umweltfreundlicheren Einsatz moderner Computertechnik. Bitte besuchen Sie ViewSonic®-Webseite für weitere Informationen.

USA und Kanada:

<https://www.viewsonic.com/us/go-green-with-viewsonic>

Europa:

<https://www.viewsonic.com/eu/go-green-with-viewsonic>

Taiwan:

<https://recycle.moenv.gov.tw/>

Hinweise zum Urheberrecht

Copyright© ViewSonic® Corporation, 2024. Alle Rechte vorbehalten.

Macintosh und Power Macintosh sind eingetragene Marken von Apple Inc.

Microsoft, Windows und das Windows-Logo sind eingetragene Marken der Microsoft Corporation in den Vereinigten Staaten und anderen Ländern.

ViewSonic®, das Drei-Vögel-Logo, OnView, ViewMatch und ViewMeter sind eingetragene Marken der ViewSonic® Corporation.

VESA ist eine eingetragene Marke der Video Electronics Standards Association. DPMS, DisplayPort und DDC sind Marken der VESA.

ENERGY STAR® ist eine eingetragene Marke der US-amerikanischen Umweltschutzbehörde (Environmental Protection Agency, EPA).

Als ENERGY STAR®-Partner erklärt die ViewSonic® Corporation, dass dieses Produkt die ENERGY STAR®-Richtlinien für Energieeffizienz erfüllt.

Haftungsausschluss: Die ViewSonic® Corporation haftet nicht für technische oder inhaltliche Fehler sowie für Auslassungen dieser Dokumentation. Ferner übernimmt die ViewSonic Corporation keine Haftung für Folgeschäden, die durch Einsatz der Begleitmaterialien oder Nutzung und Leistung des Produktes entstehen.

Im Zuge ständiger Qualitätsverbesserung behält sich die ViewSonic® Corporation vor, technische Daten des Produktes ohne Vorankündigung zu ändern. Die Angaben in diesem Dokument können daher Änderungen unterworfen werden.

Kein Teil dieses Dokumentes darf ohne vorherige schriftliche Genehmigung der ViewSonic® Corporation kopiert, reproduziert oder übertragen werden.

Kundendienst

Für technischen Support oder Produktkundendienst beachten Sie die nachstehende Tabelle oder kontaktieren Ihren Wiederverkäufer.

HINWEIS: Sie müssen die Seriennummer des Produktes angeben.

Land/Region	Webseite	Land/Region	Webseite
Asien-Pazifik-Raum und Afrika			
Australia	www.viewsonic.com/au/	Bangladesh	www.viewsonic.com/bd/
中国 (China)	www.viewsonic.com.cn	香港 (繁體中文)	www.viewsonic.com/hk/
Hong Kong (English)	www.viewsonic.com/hk-en/	India	www.viewsonic.com/in/
Indonesia	www.viewsonic.com/id/	Israel	www.viewsonic.com/il/
日本 (Japan)	www.viewsonic.com/jp/	Korea	www.viewsonic.com/kr/
Malaysia	www.viewsonic.com/my/	Middle East	www.viewsonic.com/me/
Myanmar	www.viewsonic.com/mm/	Nepal	www.viewsonic.com/np/
New Zealand	www.viewsonic.com/nz/	Pakistan	www.viewsonic.com/pk/
Philippines	www.viewsonic.com/ph/	Singapore	www.viewsonic.com/sg/
臺灣 (Taiwan)	www.viewsonic.com/tw/	ประเทศไทย	www.viewsonic.com/th/
Việt Nam	www.viewsonic.com/vn/	South Africa & Mauritius	www.viewsonic.com/za/
Amerika			
United States	www.viewsonic.com/us	Canada	www.viewsonic.com/us
Latin America	www.viewsonic.com/la		
Europa			
Europe	www.viewsonic.com/eu/	France	www.viewsonic.com/fr/
Deutschland	www.viewsonic.com/de/	Қазақстан	www.viewsonic.com/kz/
Россия	www.viewsonic.com/ru/	España	www.viewsonic.com/es/
Türkiye	www.viewsonic.com/tr/	Україна	www.viewsonic.com/ua/
United Kingdom	www.viewsonic.com/uk/		

Eingeschränkte Garantie

ViewSonic®-Projektor

Folgendes wird von der Garantie abgedeckt:

ViewSonic® gewährleistet, dass Produkte des Unternehmens bei normalem Gebrauch während des Gewährleistungszeitraums keine Material- und Verarbeitungsfehler aufweisen. Erweist sich ein Produkt während des Gewährleistungszeitraums als defekt hinsichtlich Material oder Verarbeitung, liegt es im alleinigen Ermessen von ViewSonic®, das Produkt zu reparieren oder durch ein gleichwertiges Produkt auszutauschen. Das Austauschprodukt oder Ersatzteile können wiederaufbereitete oder reparierte Teile oder Komponenten enthalten.

Eingeschränkte allgemeine Garantie über drei (3) Jahre:

Unterliegt der stärker beschränkten nachstehend aufgeführten Garantie über ein (1) Jahr. Nord- und Südamerika: Drei (3) Jahre Garantie auf alle Teile mit Ausnahme der Lampe, drei (3) Jahre auf Verarbeitung und ein (1) Jahr auf Originallampe ab Erstkaufdatum.

Andere Regionen oder Länder: Garantieinformationen können Sie bei Ihrem örtlichen Händler oder Ihrer örtlichen ViewSonic®-Niederlassung einholen.

Eingeschränkte Garantie bei intensiver Nutzung über ein (1) Jahr:

Bei intensiver Nutzung, bei der die Nutzung des Projektors mehr als vierzehn (14) Stunden pro Tag umfasst. Nord- und Südamerika: Ein (1) Jahr Garantie auf alle Teile mit Ausnahme der Lampe, ein (1) Jahr auf Verarbeitung und neunzig (90) Jahre auf Originallampe ab Erstkaufdatum. Europa: Ein (1) Jahr Garantie auf alle Teile mit Ausnahme der Lampe, ein (1) Jahr auf Verarbeitung und neunzig (90) Jahre auf Originallampe ab Erstkaufdatum. Andere Regionen oder Länder: Garantieinformationen können Sie bei Ihrem örtlichen Händler oder Ihrer örtlichen ViewSonic®-Niederlassung einholen. Lampengarantie unterliegt allgemeinen Geschäftsbedingungen, Verifizierung und Zulassung. Gilt nur für die vom Hersteller installierte Lampe. Alle separat erworbenen Zubehörlampen sind durch eine 90-tägige Garantie abgedeckt.

Die Garantie gilt für:

Garantieleistungen können nur durch den Erstkäufer wahrgenommen werden.

Dies wird nicht von der Garantie abgedeckt:

1. Jegliche Produkte, deren Seriennummer unkenntlich gemacht, verändert oder entfernt wurde.
2. Schäden, Minderungen oder Fehlfunktionen, die durch Folgendes entstehen:

- » Unfall, Missbrauch, Fahrlässigkeit, Brand, Wasser, Blitzschlag, höhere Gewalt, nicht autorisierte Veränderungen des Produktes, Nichteinhaltung der mit dem Produkt gelieferten Bedienungsanweisungen.
- » Betrieb außerhalb der Produktspezifikationen.
- » Betrieb des Produktes für andere als die vorgesehenen Zwecke oder unter ungewöhnlichen Bedingungen.
- » Reparaturen oder versuchte Reparaturen durch nicht von ViewSonic® autorisierte Personen oder Institutionen.
- » Jeglichen Schäden am Produkt aufgrund des Transports.
- » Entfernen oder Installation des Produkts.
- » Ursachen außerhalb des Produkts wie Stromschwankungen oder -ausfälle.
- » Verwendung von Komponenten oder Teilen, die nicht ViewSonics Spezifikationen entsprechen.
- » Normaler Verschleiß.
- » Jeglichen sonstigen Ursachen, die sich nicht auf einen Produktdefekt beziehen.

3. Kosten für Installation, Außerbetriebsetzung und Einrichtung.

So nehmen Sie Garantieleistungen wahr:

1. Informationen zur Wahrnehmung von Leistungen im Rahmen der Garantie erhalten Sie vom ViewSonic®-Kundendienst (siehe „Kundendienst“-Seite). Sie müssen die Seriennummer des Produktes angeben.
2. Zur Inanspruchnahme von Garantieleistungen benötigen Sie: a) Originalrechnung, b) Ihr Name, c) Ihre Anschrift, d) Problembeschreibung und e) Seriennummer des Produktes.
3. Übergeben oder senden Sie das Produkt ausreichend frankiert in der Originalverpackung an den autorisierten ViewSonic®-Kundendienst oder direkt an ViewSonic®.
4. Zusätzliche Informationen und Anschriften des nächsten ViewSonic®-Kundendienstes erhalten Sie von ViewSonic®.

Einschränkung impliziter Gewährleistungen:

Es gibt keinerlei Gewährleistungen, ob ausdrücklich oder implizit, welche sich über den hierin erwähnten Umfang hinaus erstrecken; dies gilt auch für implizite Gewährleistungen von Markttauglichkeit und Eignung für einen bestimmten Zweck.

Schadensausschluss:

ViewSonics Haftung beschränkt sich auf die Kosten für Reparatur oder Austausch des Produktes. ViewSonic® haftet nicht für:

1. Durch Defekte des Produktes verursachte Schäden an sonstigem Eigentum, Schäden, die durch Unannehmlichkeiten, Nichtnutzbarkeit des Produktes, Zeitverluste, entgangenen Gewinn, entgangene Geschäftsgelegenheiten, Verlust ideeller Werte, Beeinflussung geschäftlicher Beziehungen eintreten sowie sämtliche sonstigen kommerziellen Verluste, auch wenn auf die Möglichkeit des Eintretens solcher Schäden hingewiesen wurde.
2. Jegliche sonstigen Schäden, ob beiläufig, in Folge oder auf andere Weise.
3. Jegliche Forderungen seitens jeglicher Dritten an den Kunden.

Wechselwirkungen mit örtlichen Gesetzen:

Diese Garantie verleiht Ihnen spezifische gesetzliche Rechte; eventuelle weitere Rechte, die je nach örtlicher Behörde variieren, werden dadurch nicht berührt. In manchen lokalen Regierungen sind Ausschluss oder Einschränkung impliziter Gewährleistungen, beiläufiger oder Folgeschäden nicht zulässig; daher gelten die obigen Einschränkungen und Ausschlüsse eventuell nicht für Sie.

Vertrieb außerhalb der USA und Kanadas:

Bei Fragen zur Garantie und zu Serviceleistungen zu ViewSonic®-Produkten, die außerhalb der USA und Kanadas vertrieben werden, wenden Sie sich an ViewSonic® oder Ihren ViewSonic®-Händler vor Ort.

Die Garantiezeit dieses Produktes auf dem chinesischen Festland (ausgenommen Hongkong, Macau und Taiwan) unterliegt den Bedingungen und Konditionen der Wartungsgarantiekarte.

Für Anwender in Europa und Russland stehen vollständige Details zur Garantie bei [http://www.viewsonic.com/eu/ under Support/Garantie](http://www.viewsonic.com/eu/under_Support/Garantie) zur Verfügung.



ViewSonic®